

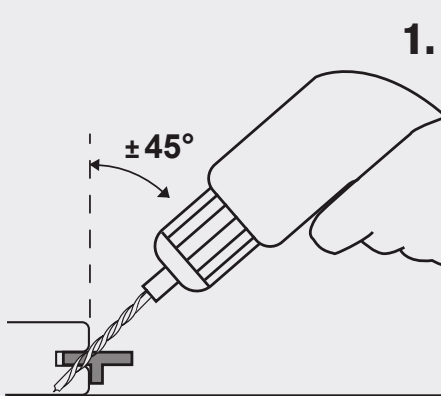
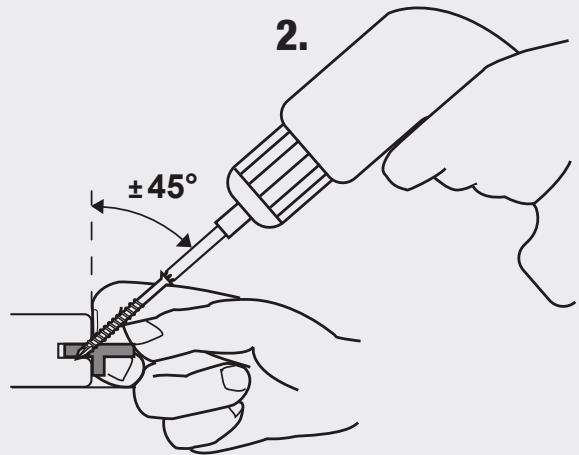

**INSTRUCTIONS - INSTRUCTIES - INSTRUCTIONS - ANLEITUNG - INSTRUCCIONES
 - ISTRUZIONI - INSTRUÇÕES - ANVISNINGAR - INSTRUKSJONER - ANVISNINGER -
 OHJEET - INSTRUKCJA - INSTRUCȚIUNI - POKYNY - NAVODILA - NÁVOD - ΟΔΗΓΙΕΣ**

**Obligatoire - Verplicht - Mandatory - Obligatorisch - Obligatorio - Obligatorio - Obrigatório - Obligatoriskt - Obligatorisk
 - Pákrævet - Välttämätön - Obowiązkowo - Obligatoriu - Povinné - Obvezno - Povinné - Υποχρεωτικά**

1.

Pré-perçage
 Voorboren
 Pre-drilling
 Vorbohrung
 Pretaladro
 Pre-foratura
 Pré-perfuração
 Förborring
 Forhåndsborring
 Forboring
 Esiporaus
 Nawiercanie wstępne
 Pregăurire
 Předvrtání
 Predvrtanje
 Predvrtanie
 Προκαταρκτική διάτρηση

2.

FR	FIXATION INVISIBLE - Terrasse et bardage bois	A lire attentivement avant l'utilisation
NL	ONZICHTBARE BEVESTIGING - Houten terrassen en gevelbekleding	Aandachtig lezen vóór gebruik
EN	HIDDEN FASTENING SYSTEM - Timber decking and cladding	Please read carefully before use
DE	UNSIICHTBARE BEFESTIGUNG - Holzterrassen und -Verkleidungen	Vor der Verwendung aufmerksam lesen!
ES	FIJACIÓN INVISIBLE - Plataforma y revestimiento de madera	Leer con atención antes del uso
IT	FISSAGGIO INVISIBILE - Pavimenti e rivestimenti murali in legno	Leggere attentamente prima dell'uso
PT	FIXADORES INVISÍVEIS - Terraço e fachada em madeira	Ler atentamente antes de utilizar
SV	DOLT FASTSPÄNNINGSSYSTEM - Träutsmückning och -beklådning	Läs noggrant före användning
NO	SKJULT FESTESYSTEM - Tømmerdekk og kledning	Les nøye før bruk
DA	USYNLIG SKRUESIKRING - Træterrasser og -facader	Læs grundigt inden brug
FI	PIILOKINNKEJÄRJESTELMÄ - Puuterassit ja -katteet	Lue huolellisesti ennen käyttöä
PL	NIEWIDOCZNY SYSTEM MOCOWANIA - Tarasy i okładziny drewniane	Uważnie przeczytać przed użyciem
RO	FIXARE INVIZIBILĂ - Terasă și acoperire de protecție pentru lemn	Vă rugăm să citiți cu atenție înainte de utilizare
CS	SKRYTÉ UPEVNŮVACÍ PRVKY - Dřevěná terasa a dřevěné obklady	Před použitím pečlivě prostudovat
SL	SKRIT PRITRDILNI SISTEM - Leseni pokrovi In obloge	Pred uporabo pozorno preberite
SK	SYSTÉM SKRYTÝCH UPEVNŮVACÍCH PRVKŮV - Dřevěné podlahy a obklady	Před použitím pozorně přečítat
EL	KPYMMENO ΣΥΣΤΗΜΑ ΣΥΝΔΕΣΗΣ - Καταστρώματα και επενδύσεις ξυλείας	Διαβάστε προσεκτικά πριν τη χρήση



* Rapports d'évaluation FCBA 461.1263 et 387.1177
 Performances conformes aux prescriptions du DTU 51.4 au niveau de la résistance
 mécanique des fixations et de la stabilité du système (lames et lambourdes).

www.novlek.com



FCBA N° 2010.461.1263
 FCBA N° 2018.387.1177



CONTENU - INHOUD - CONTENTS - INHALT - CONTENIDO - CONTENUTO - CONTEÚDO - INNEHÅLL - INNHOLD - INDHOLD - SISÄLTÖ - ZAWARTOŚĆ - CONȚINUT - OBSAH - VSEBINA - OBSAH - ΠΕΡΙΕΧΟΜΕΝΑ

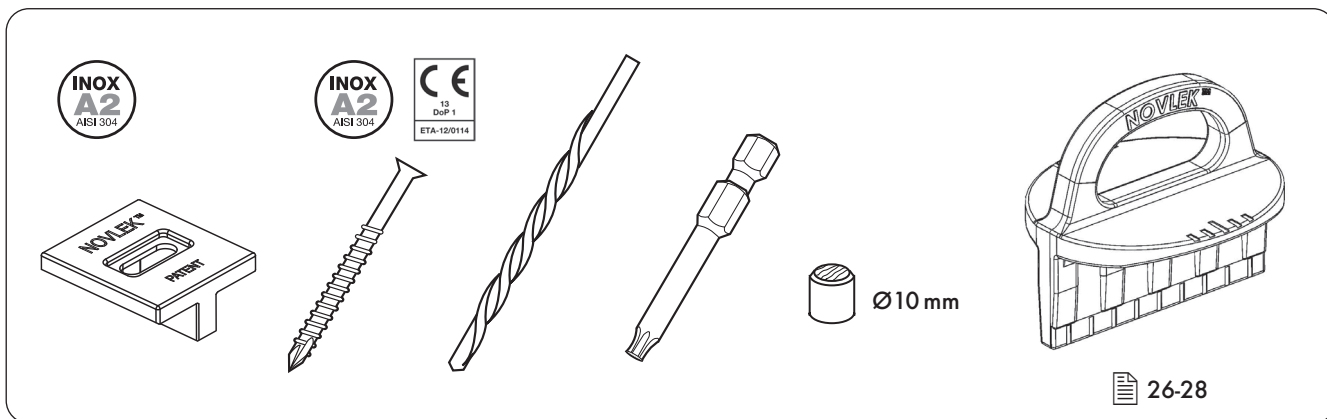

Quantités : voir emballage - Aantal: zie verpakking - Quantities: see packaging - Stückzahl: siehe Verpackung - Cantidades: ver embalaje - Quantità: vedi confezione - Quantidades: ver embalagem - Kvantitet: se förpackning - Mengder: se emballasjen - Antal: se pakken - Määrä: katso pakkauksen tiedot - Ilości: patrz opakowanie - Cantități: a se consulta ambalajul - Množství: viz obal - Količine: glej embalažo - Množstvo: pozri obal - Ποσότητες: βλέπε συσκευασία

SYMBOLES - PICTOGRAMMEN - SYMBOLS - SYMBOLE - SÍMBOLOS - SIMBOLI - SÍMBOLOS - SYMBOLER - SYMBOLER - SYMBOLER - SYMBOLIT - SYMBOLE - SIMBOLURI - SYMBOLY - SIMBOLI - SYMBOLY - ΣΥΜΒΟΛΑ



=

Obligatoire
Verplicht
Mandatory
Obligatorisch
Obligatorio
Obbligatorio
Obrigatório
Obligatoriskt
Obligatorisk

Påkævet
Välttämätön
Obowiązkowo
Obligatoriu
Povinné
Obvezno
Povinné
Υποχρεωτικά



=

Conseillé
Aanbevolen
Recommended
Empfohlen
Recomendado
Consigliato
Aconselhado
Rekommenderat
Anbefalt

Anbefalet
Suositeltu
Zalecane
Recomandat
Doporučené
Priporočljivo
Οδουρίζανέ
Συνιστώνται

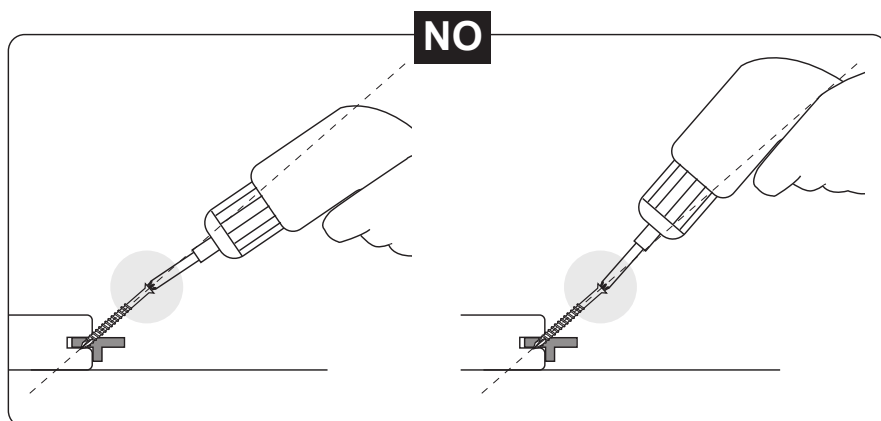
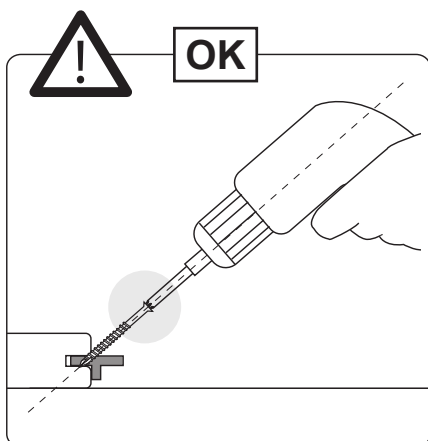
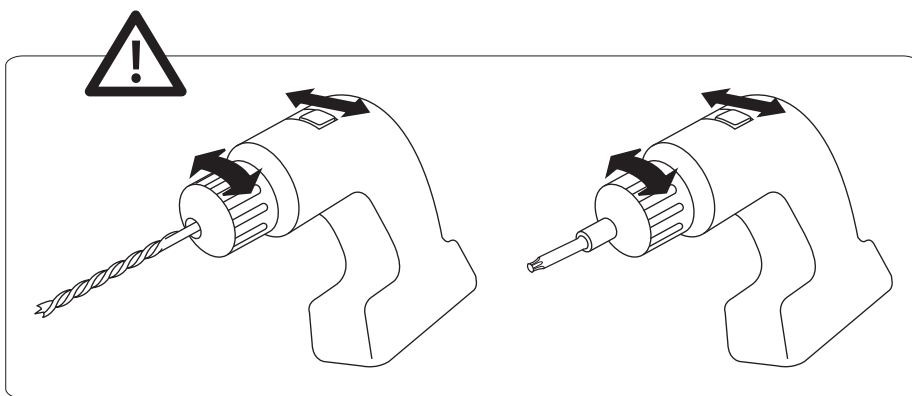
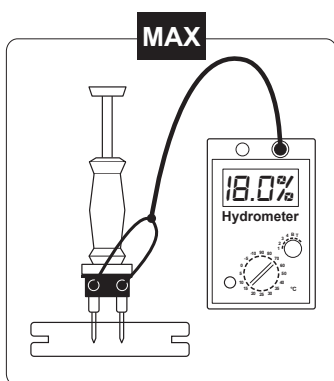

OUTILS - GEREEDSCHAP - TOOLS - WERKZEUGE - HERRAMIENTAS - UTENSILI - FERRAMENTAS - VERKTYG - VERKTØY - VÆRKTØJ - TYÖKALUT - NARZĘDZIA - INSTRUMENTE - NÁŘADÍ - ORODJA - NÁRADIE - ΕΡΓΑΛΕΙΑ

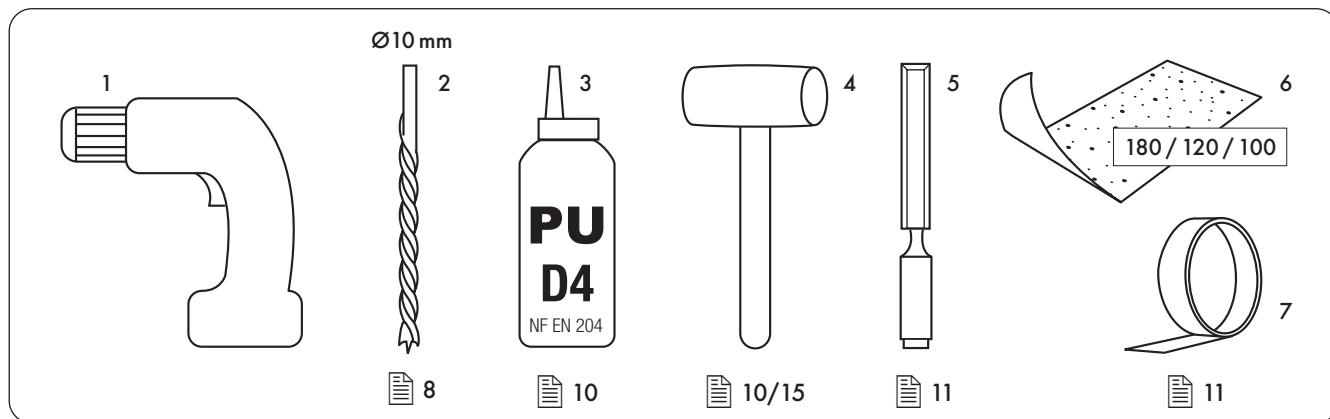

Outils nécessaires pour un travail de qualité - Benodigd gereedschap om goed te kunnen werken - Tools required for quality work - Für eine Qualitätsarbeit erforderliches Werkzeug - Herramientas necesarias para un trabajo de calidad - Utensili necessari per un lavoro di qualità - Ferramentas necessárias para um trabalho de qualidade - Verktøy som krævs for kvalitetsarbeid - Nødvendige verktøy for kvalitetsarbeid - Påkrævet værktøj til at udføre kvalitetsarbejde - Laadukkaaseen asennukseen vaadittavat työkalut - Narzędzia potrzebne do wykonania prac wysokiej jakości - Instrumente necesare pentru o muncă de calitate - Nářadí potřebné pro kvalitní práci - Orodje, potrebno za kvalitetno opravljeno delo - Náradie potrebné pre správnu inštaláciu - Εργαλεία που απαιτούνται για εργασία ποιότητας

Non fournis - Niet bijgeleverd - Not included - Nicht inklusive - No suministradas - Non forniti - Não incluído - Medfølger inte - Ikke inkludert - Medfølger ikke - Ei sisälly pakkaukseen - Do dokupienia osobno - Nu sunt incluse - Není součástí dodávky - Ni vsebovano - Nie je súčasťou dodávky - Δεν περιλαμβάνονται

- Foreuse - Visseuse / Boormachine - Schroefmachine / Drill - Screwdriver / Bohrmaschine - Bohrschrauber / Perforadora - Taladradora / Trapano - Cacciavite / Máquina perfuradora - Aparafusadora / Borr - Skruvmejsel / Bormaskin - Skruttrekker / Bor - Skruetrækker / Porakone - Ruuvimeisseli / Wiertarka - Wkrętarka / Forezã - Mašinã de înșurubat / Vrtačka - Šroubovák / Sveder - Izvijáč / Vrtačka - Skrutkovač / Τρυπάνι - Κατσαβίδι
- Mèche à bois / Houtboor / Wood drill bit / Holzbohrer / Broca para madeira / Punta da legno / Broca para madeira / Träbör / Trebor / Træbor / Puuoranterä / Wiertło do drewna / Burghiu pentru lemn / Vrták do dřeva / Sveder za les / Vrták do dřeva / Κοπτική κεφαλή για ξύλο
- Colle polyuréthane / Polyurethanlijm / Polyurethane glue / Polyurethan-Klebstoff / Cola de poliuretano / Colla di poliuretano / Cola de poliuretano / Polyuretanlim / Polyuretanlim / Polyuretanlim / Polyuretaanlijima / Klej poliuretanowy / Adeziv poliuretanic / Polyuretanové lepidlo / Poliuretansko lepilo / Polyuretánové lepidlo / Κόλλα πολυουρεθάνης
- Maillet / Houten hamer / Mallet / Holzhammer / Mazo / Martello / Martelo / Trähammare / Trehammer / Træhammer / Talttavasara / Młotek drewniany / Ciocan din lemn / Dřevěná palice / Bat / Gumené kladivo / Ξύλινο σφυρί
- Ciseau à bois ou scie à araser / Houtbeitel of handzaag / Wood chisel or flush cut saw / Beitel oder Feinsäge / Cincel para madeira o sierra de ingletar / Scalpello o sega da legno / Grosa de madeira ou fresa de ensamblar / Tråmejsel eller avjämningssåg / Huggjern eller tynn foldesag / Stemmejern eller japansav / Puutaltta tai japanisaha / Diuto do drewna lub pila kabłąkowa / Daltã pentru lemn sau lamã de nivelare pentru lemn / Dlátõ do dřeva nebo ruční pila / Dleto za les ali rezalna žaga / Dlátõ alebo zarezãvacia pílkã / Σκαρπέλλο ξύλου ή πριόνι
- Papier à poncer / Schuurpapier / Sandpaper / Schleifpapier / Papel de lija / Carta abrasiva / Folha de lixa / Sandpapper / Sandpapier / Sandpapier / Hiomapaperi / Papier ścierny / Šmirghel / Smirkový papír / Smirkov papír / Šmirgový papier / Υαλόχαρτο
- Tape / Tape / Tape / Klebeband / Cinta / Nastro adesivo / Fita adesiva / Tejp / Limbãnd / Tape / Rullamitta / Taśma / Metru / Páska / Lepilni trak / Lepiaca páska / Ταΐνã

OUTILS ET ACCESSOIRES OPTIONNELS MAIS RECOMMANDÉS - OPTIONELE AANBEVOLEN GEREEDSCHAPPEN EN TOEBEHOREN - OPTIONAL BUT RECOMMENDED TOOLS AND ACCESSORIES - OPTIONALES, ABER EMPFOHLENES WERKZEUG UND ZUBEHÖR - HERRAMIENTAS Y ACCESORIOS OPCIONALES, AUNQUE RECOMENDADOS - UTENSILI E ACCESSORI FACOLTATIVI MA CONSIGLIATI - FERRAMENTAS E ACESSÓRIOS OPCIONAIS MAS RECOMENDADOS - VALFRIA MEN REKOMENDERADE VERKTYG OCH TILLBEHÖR - VALGFRIE VERKTØY OG TILBEHØR SOM ANBEFALES - EKSTRA, MEN ANBEFALET VÆRKTØJ OG TILBEHØR - SUOSITELLUT LISÄTYÖKALUT JA -VÄLINEET - NARZĘDZIA I AKCESORIA OPCJONALNE, ALE ZALECANE - INSTRUMENTE ȘI ACCESORII OPȚIONALE RECOMANDATE - VOLITELNÉ, ALE DOPORUČENÉ NÁŘADÍ A PŘÍSLUŠENSTVÍ - OPCIJSKO, VNDAR PRIPOROČENO ORODJE IN PRIPOMOČKI - VOLITELNÉ, ALE ODPORUČANÉ NÁRADIE A PŘÍSLUŠENSTVO - ΠΡΟΑΙΡΕΤΙΚΑ ΑΛΛΑ ΕΡΓΑΛΕΙΑ ΚΑΙ ΑΞΕΣΟΥΑΡ ΠΟΥ ΣΥΝΙΣΤΩΝΤΑΙ

www.novlek.com

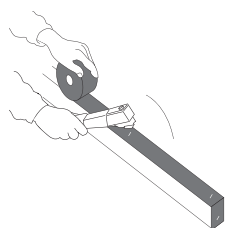

BITU-08020-01

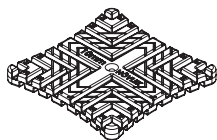

PAD-06-25-01 /
PAD-10-25-01



DRL-03010-01

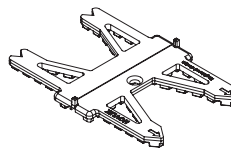

INTER-0100-01 /
INTER-0325-01

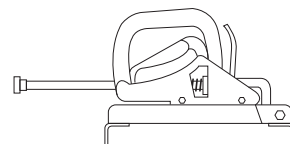

BJPD-01

RAINURAGE - GROEVEN AANBRENGEN - GROOVING - NUTUNG - RANURADO - SCANALATURA - RANHURAS - RÄFFLOR - MØNSTERSKJÆRING - NOTNING - PONTTAUS - ROWKOWANIE - CANELARE - DRÁŽKOVÁNÍ - ZAREZOVANJE UTORA - DRÁŽKOVANIE - ΑΥΛΑΚΩΣΗ

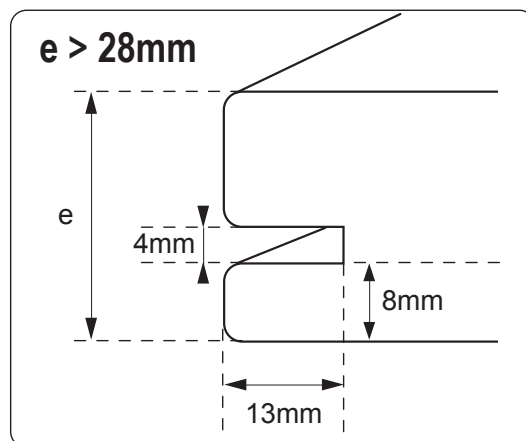
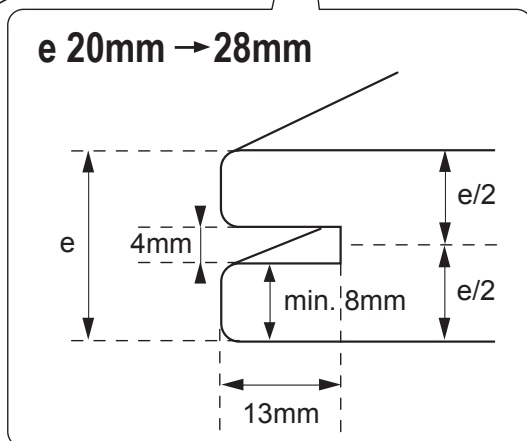
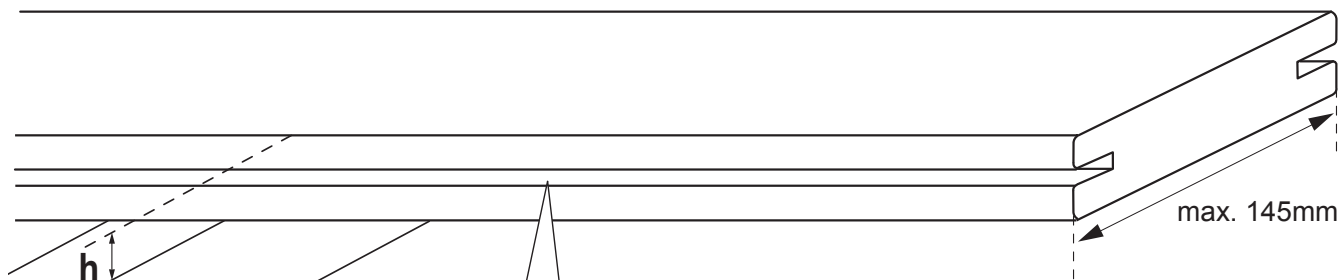

- h** :
- Prendre en compte les épaisseurs supplémentaires placées entre la lambourde et la lame.
 - Hou rekening met de extra diktes tussen de draagbalk en de plank.
 - Take into account the additional thicknesses placed between the joist and the board.
 - Die zusätzlichen Schichtdicken zwischen Tragebalken und Diele berücksichtigen.
 - Tener en cuenta los grosores adicionales entre el listón y la tabla.
 - Tenere conto degli spessori supplementari disposti fra il correntino e la doga.
 - Ter em consideração as espessuras suplementares colocadas entre a trave e a lâmina.
 - Ta hänsyn till de extra tjocklekarna mellan tvärbjälken och brädan.
 - Ta hensyn til den ekstra tykkelsen som plasseres mellom gulvbjelken og bordet.
 - Tænk på de ekstra lag mellem underliggeren og brættet.
 - Huomioi tukipalkin ja laudan väliin lisätyn materiaalin vaikutus paksuuteen.
 - Należy uwzględnić dodatkową grubość między legarem a listwą.
 - Luatǎ în calcul grosimea spațiului dintre grindă și lamă.
 - Zohledněte dodatečné vrstvy vkládané mezi trám a prkno.
 - Upoštevajte dodatno debelino med prečnim tramom in desko.
 - Berte do úvahy hrúbku dodatočného materiálu vloženého medzi trámovou konštrukciou a dosku.
 - Λάβετε υπόψη το επιπλέον πάχος που υπάρχει μεταξύ της δοκού και της σανίδας.



RAINURAGE LOCAL - PLAATSELIJKE GROEVEN AANBRENGEN - LOCAL GROOVING - LOKALE NUTUNG - RANURADO LOCAL - SCANALATURA LOCALE - RANHURAS LOCAIS - LOKALA RÄFFLOR - LOKAL MØNSTERSKJÆRING - LOKAL NOTNING - PONTTIEN JYRSINTÄ PAIKALLISESTI - ROWKOWANIE MIEJSCOWE - CANELARE PE PORȚIUNI - MÍSTNÍ DRÁŽKOVÁNÍ - LOKALNO VRTANJE UTOROV - LOKÁLNE DRÁŽKOVANIE - ΤΟΠΙΚΗ ΑΥΛΑΚΩΣΗ

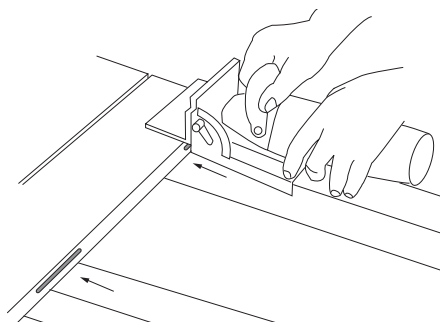
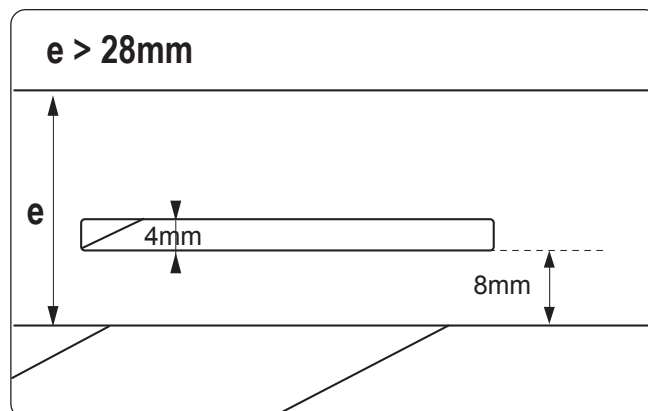
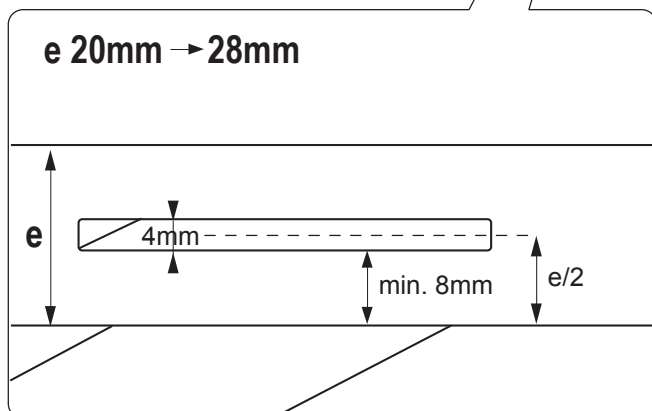
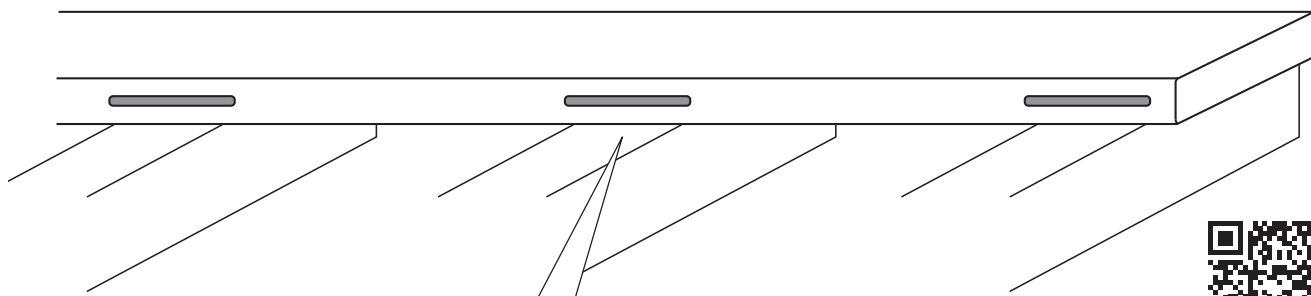

- Fraiseuse à rainurer
- Groeffrees
- Milling machine
- Nutenfräse
- Fresadora de espigas
- Fresa per scanalature
- Fresadora de ranhuras
- Fräsmaskin
- Fresemaskin
- Fræser
- Jyrsinkone
- Frezarka do rowkowania
- Freză de canelat
- Drážkovací frézka
- Rezkalni stroj
- Fréza
- Φρεζομηχανή

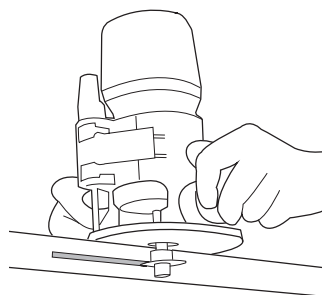

- Défonceuse
- Bovenfrees
- Router
- Oberfräse
- Fresadora eléctrica
- Fresatrice
- Fresadora router
- Router
- Høvel
- Høvl
- Käsijyrsin
- Frezarko-kopiarka do drewna
- Mașină de găurit
- Vrchní frézka
- Usmerjevalnik
- Horná fréza
- Δρομολογητής

Conseillé pour les essences de bois très nerveuses et peu stables.
 Aanbevolen voor sterk generfde en weinig stabiele houtsoorten.
 Recommended for wood species which are unstable and prone to movement.
 Empfohlen für sehr zähe und wenig stabile Holzarten.
 Recomendado para maderas muy fibrosas y poco estables.
 Consigliata per le essenze di legno molto nervose e poco stabili.
 Aconselhado para tipos de madeira com muitas nervuras e pouco estáveis.
 Rekommenderas för träsorter som är instabila och som lätt rör på sig.
 Anbefales for tresorter som er ustabile og har en tendens til å bevege seg.
 Anbefales til ustabile træsorter og træsorter med mange årer.
 Suositellaan puulajeille, jotka ovat herkkiä kutistumaan/paisumaan ja liikkumaan.
 Polecane do niestabilnych i wysoce sprężystych gatunków drewna.
 Recomandat pentru esențe de lemn instabile și cu foarte multe nervuri.
 Doporučeno pro velmi vláknité a nepříliš pevné dřeviny.
 Priporočljiv za vlaknaste in manj trdne vrste lesa.
 Odporúčané pre nestabilné a menej pevné druhy dreva.
 Συνιστάται για ξυλεία που είναι ασταθής και επιρρεπής σε κίνηση.

INSTRUCTIONS - INSTRUCTIES - INSTRUCTIONS - ANLEITUNG - INSTRUCCIONES - ISTRUZIONI - INSTRUÇÕES - ANVISNINGAR - INSTRUKSJONER - ANVISNINGER - OHJEET - INSTRUKCJA - INSTRUCIUNI - POKYNY - NAVODILA - NÁVOD - ΟΔΗΓΙΕΣ

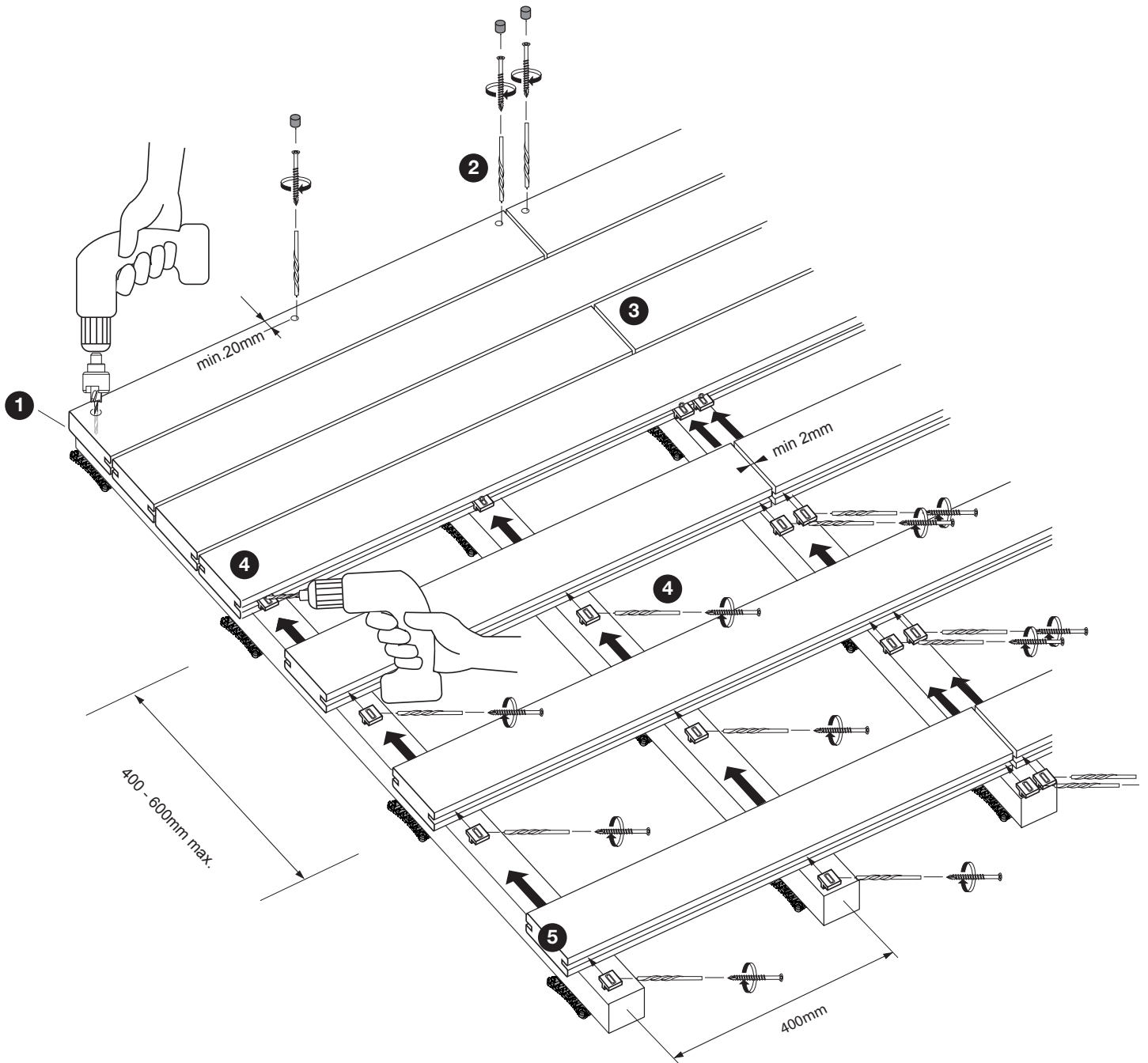

FRANCE : la conception et la réalisation doivent être conformes aux prescriptions et exigences de la norme NF DTU 51.4 et NF B54-040.

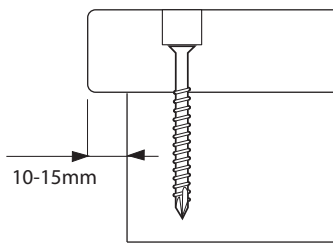
1

Déport de la 1ère et dernière lame - Verschuiving van de eerste en laatste plank - Offsetting of the first and last boards - Versatz der 1. und letzten Klinge - Corregir la primera y la última tabla - Deviazione della prima e dell'ultima doga - Desvio da primeira e da última lâminas - Förskjutning av den första och sista brädan - Forskyvning av første og siste bord - Udligning af de første og de sidste brædder - Ensimmäisen ja viimeisen laudan kohdistaminen - Przesunięcie pierwszej i ostatniej listwy - Trecerea de la prima la a doua lamă - Odsazení prvního a posledního prkna - Glajenje prvih in zadnjih desk - Odsadenie prvej a poslednej dosky - Διάταξη της πρώτης και της τελευταίας σανίδας

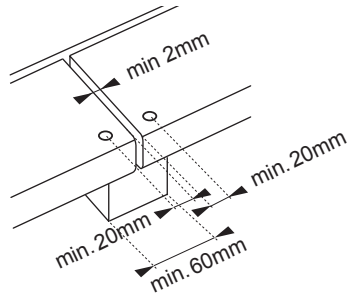
2

Pose bout à bout sur une lambourde - Aansluitende plaatsing op een draagbalk - End to end installation on joist - Verlegung von einer Seite zur anderen auf Tragebalken - Colocar con los extremos unidos sobre un listón - Posa affiancata su un correntino di sostegno - Colocação numa trave de uma ponta à outra - Ände-till-ände-installation på tvärbjälkar - Installasjon ende til ende på gulvbjelke - Montering på underligger - Lautojen asennus tukipalkkiin - Montaż na legarach końcami na styk - Montarea cap la cap pe o grindă - Pokládka od konce ke konci na trám - Celovita montaža na prečni tram - Kompletná inštalácia na trámovej konštrukcii - Εγκατάσταση από άκρο σε άκρο στη δοκό

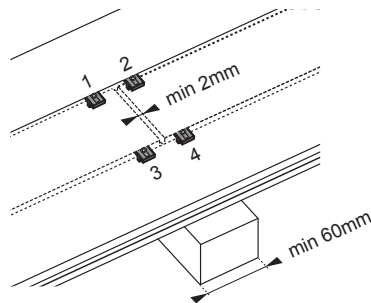
3

Pose bout à bout sur une lambourde - Aansluitende plaatsing op een draagbalk - End to end installation on joist - Verlegung von einer Seite zur anderen auf Tragebalken - Colocar con los extremos unidos sobre un listón - Posa affiancata su un correntino di sostegno - Colocação numa trave de uma ponta à outra - Ände-till-ände-installation på tvärbjälkar - Installasjon ende til ende på gulvbjelke - Montering på underligger - Lautojen asennus tukipalkkiin - Montaż na legarach końcami na styk - Montarea cap la cap pe o grindă - Pokládka od konce ke konci na trám - Celovita montaža na prečni tram - Kompletná inštalácia na trámovej konštrukcii - Εγκατάσταση από άκρο σε άκρο στη δοκό

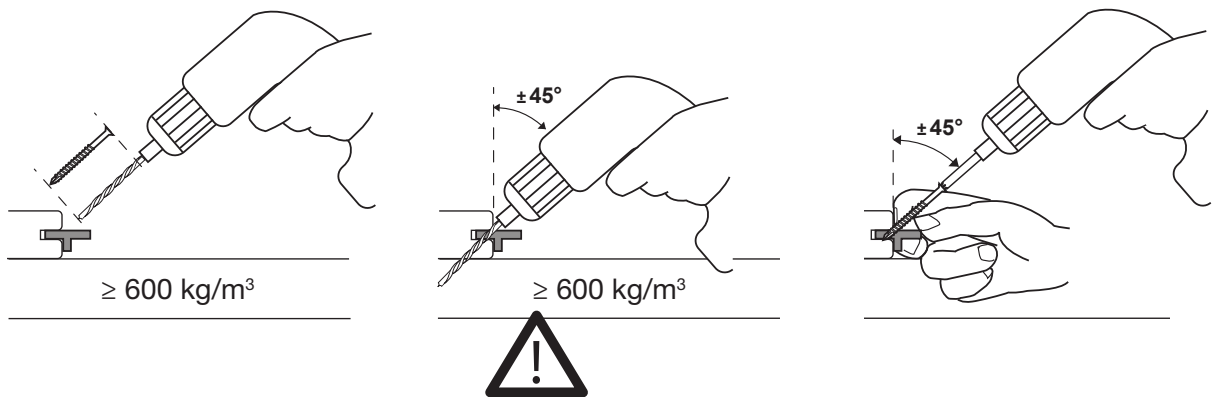
4

Pré-perçage - Voorboren - Pre-drilling - Vorbohrung - Pretaladro - Pre-foratura - Pré-perfuração - Förborning - Forhåndsboring - Forboring - Esporaus - Nawiercanie wstępne - Pregăurire - Předvrtání - Predvrtanje - Predvrtanie - Προκαταρκτική διάτρηση

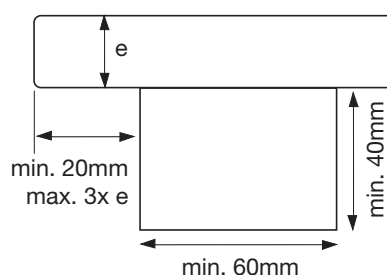
5

Déport en extrémité de lame - Verschuiving aan het uiteinde van de plank - Offsetting at outer edge of board - Versatz am Ende der Diele - Corregir el extremo de la tabla - Deviazione in estremità della doga - Desvio na extremidade da lâmina - Förskjutning vid brädans yttre kant - Forskyvning på bordets ytterkant - Udligning ved brættets yderste kant - Lautojen ulkoreunan kohdistaminen - Przesunięcie na końcu listwy - Trecerea către extremitatea lamei - Odsazení na okraji prkna - Glajenje zunanjega roba deske - Odsadenie na vonkajšom okraji dosky - Διάταση στην εξωτερική γωνία της σανίδας

A

B

C

D

1

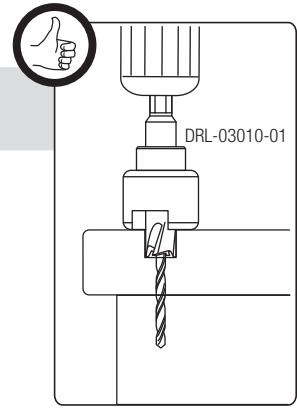

www.novlek.com

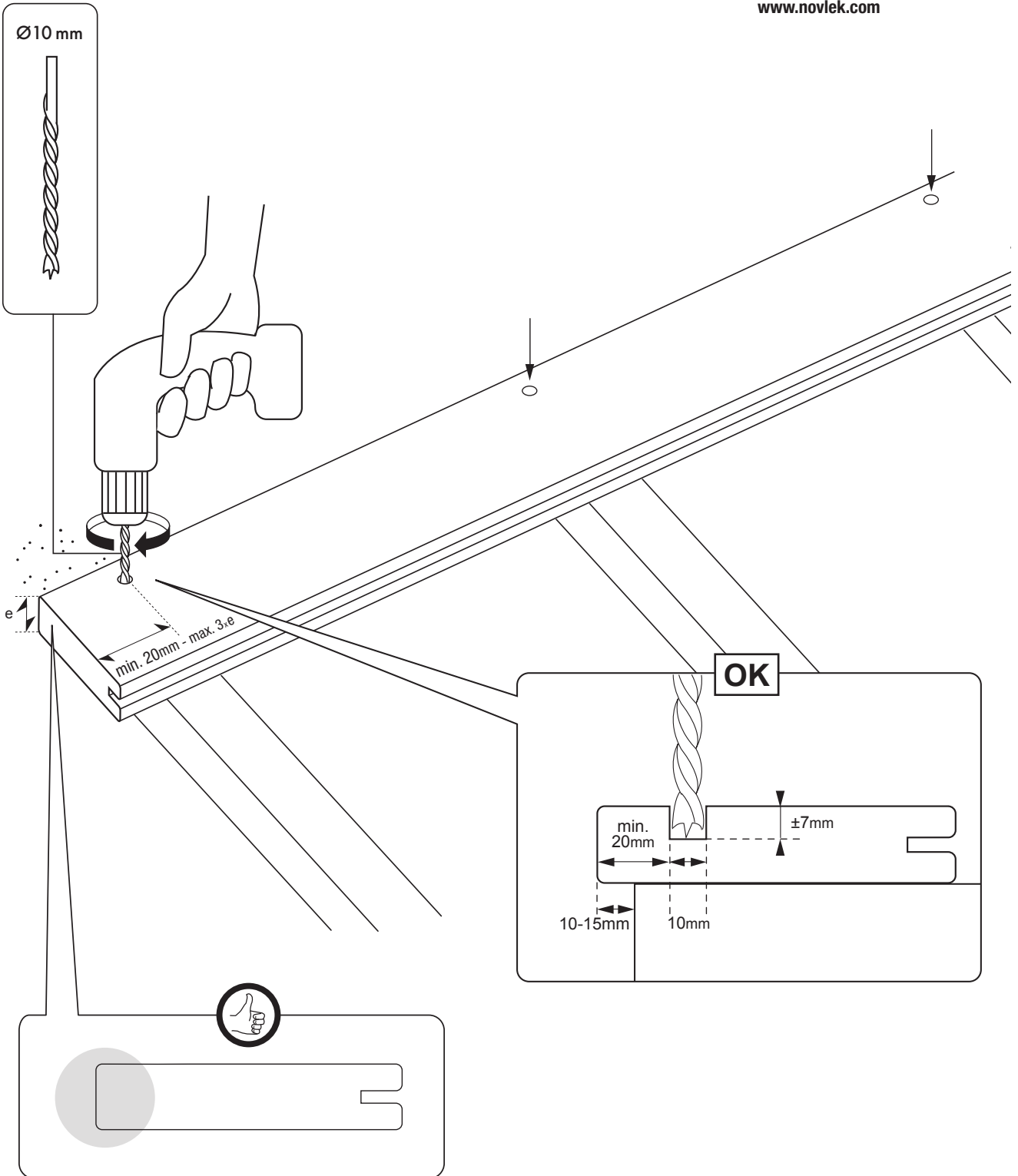

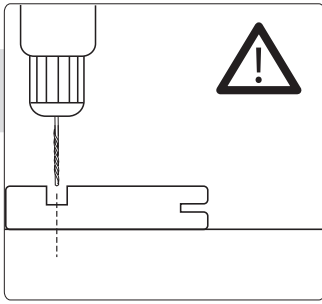

Pré-perçage - Voorboren - Pre-drilling - Vorbohrung - Pretaladro -
 Pre-foratura - Pré-perfuração - Förborring - Forhåndsborring - Forboring -
 Esiporaus - Nawiercanie wstępne - Pregáurire - Předvrtání - Predvrtanje -
 Predvrtanie - Προκαταρκτική διάτρηση

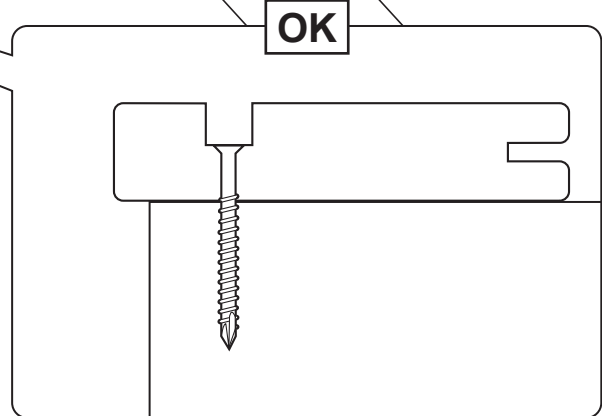
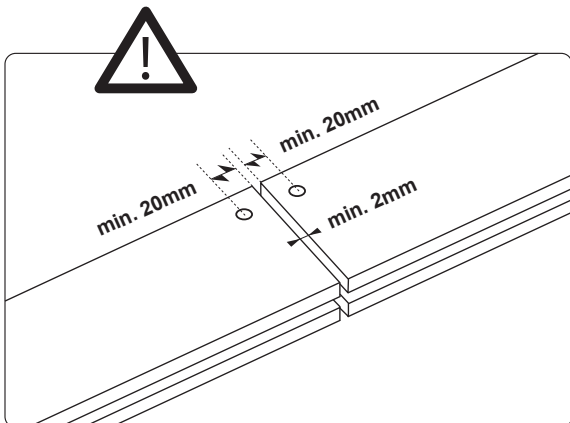
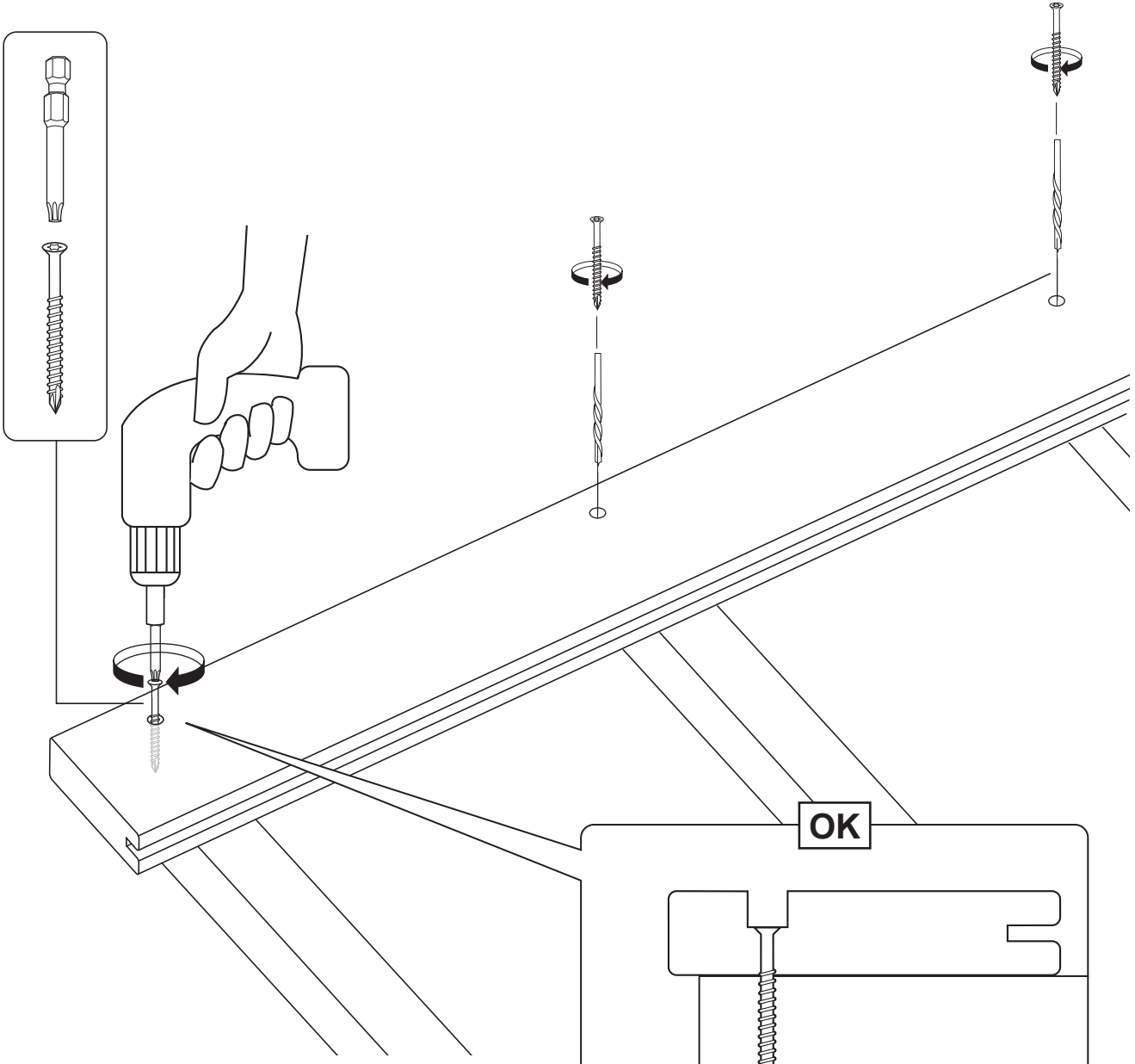

3

A

B

C

D

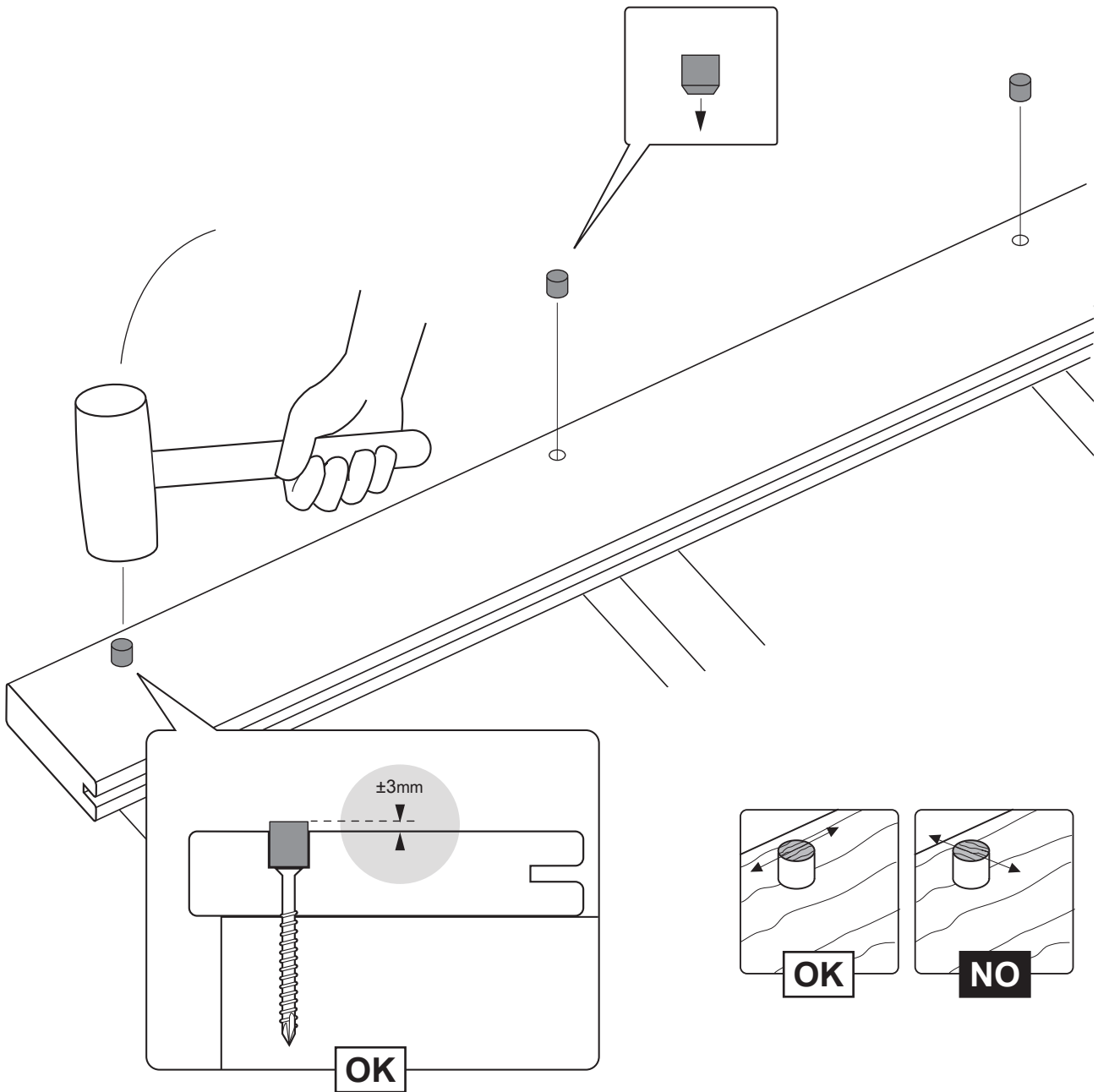
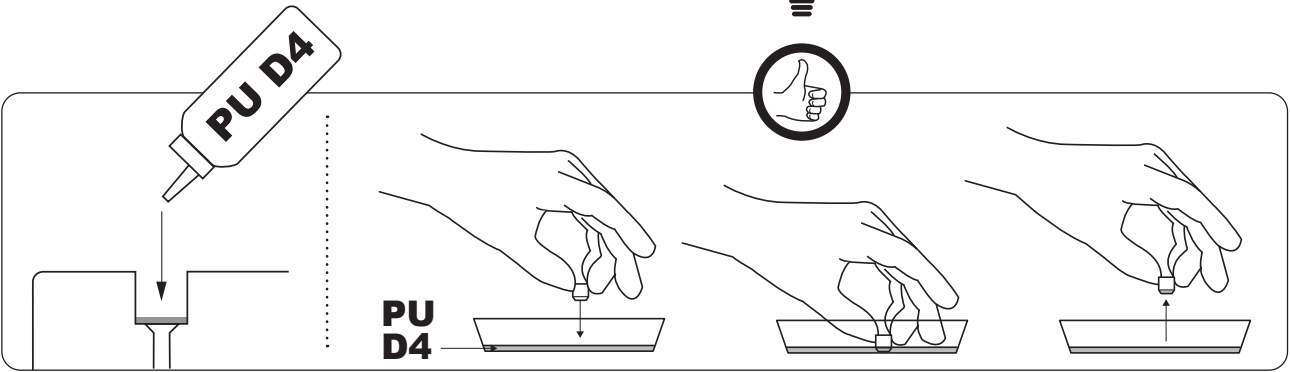

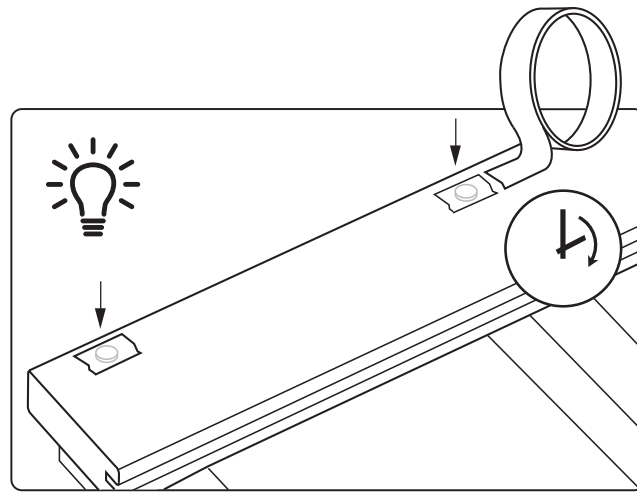

Ciseau à bois ou scie à araser - Houtbeitel of handzaag - Wood chisel or flush cut saw - Beitel oder Feinsäge - Cincel para madera o sierra de ingletar - Scalpello o sega da legno - Grosa de madeira ou fresa de ensamblar - Trämejsel eller avjämningssåg - Huggjern eller tynn foldesag - Stemmejern eller japansav - Puutaltta tai japaninsaha - Dłuto do drewna lub piła kabłąkowa - Daltă pentru lemn sau lamă de nivelare pentru lemn - Dláto do dřeva nebo ruční pila - Dleto za les ali rezalna žaga - Dláto alebo zarezávací pílk - Σκαρπέλλο ξύλου ή πριόνι

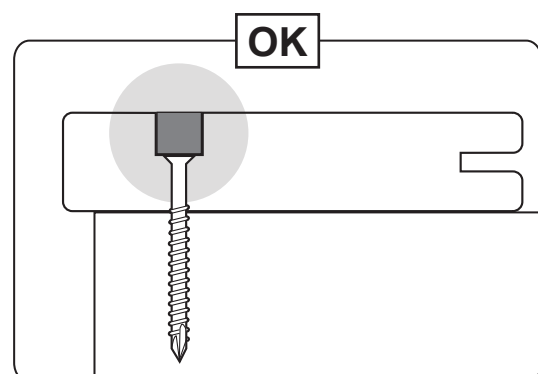
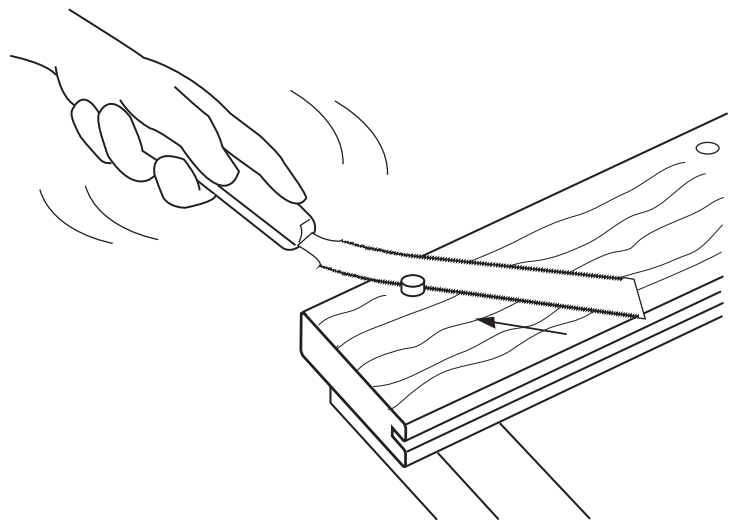
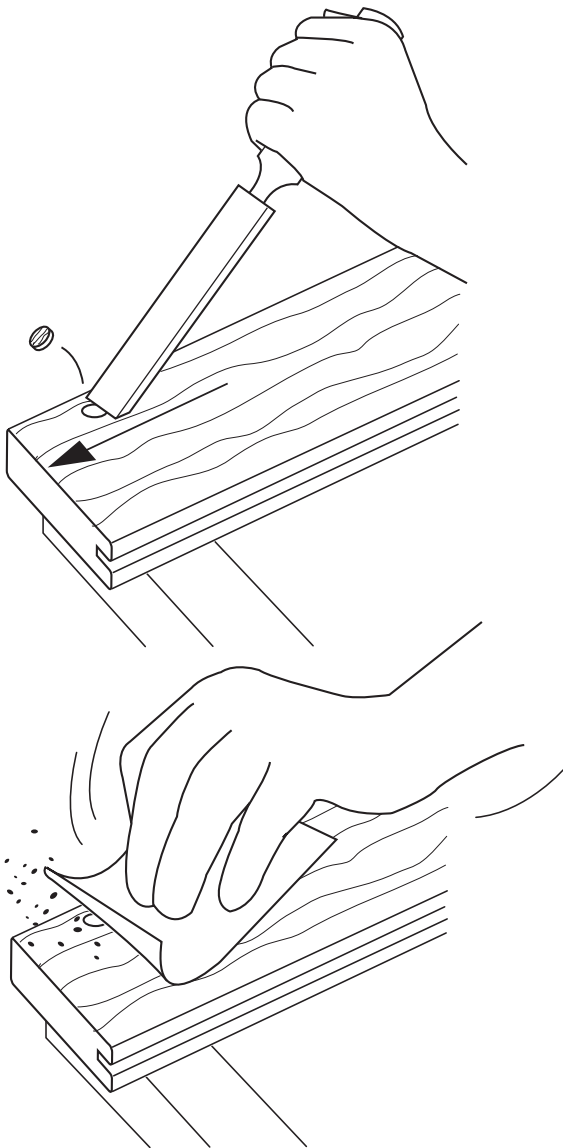

5

A

B

C

D

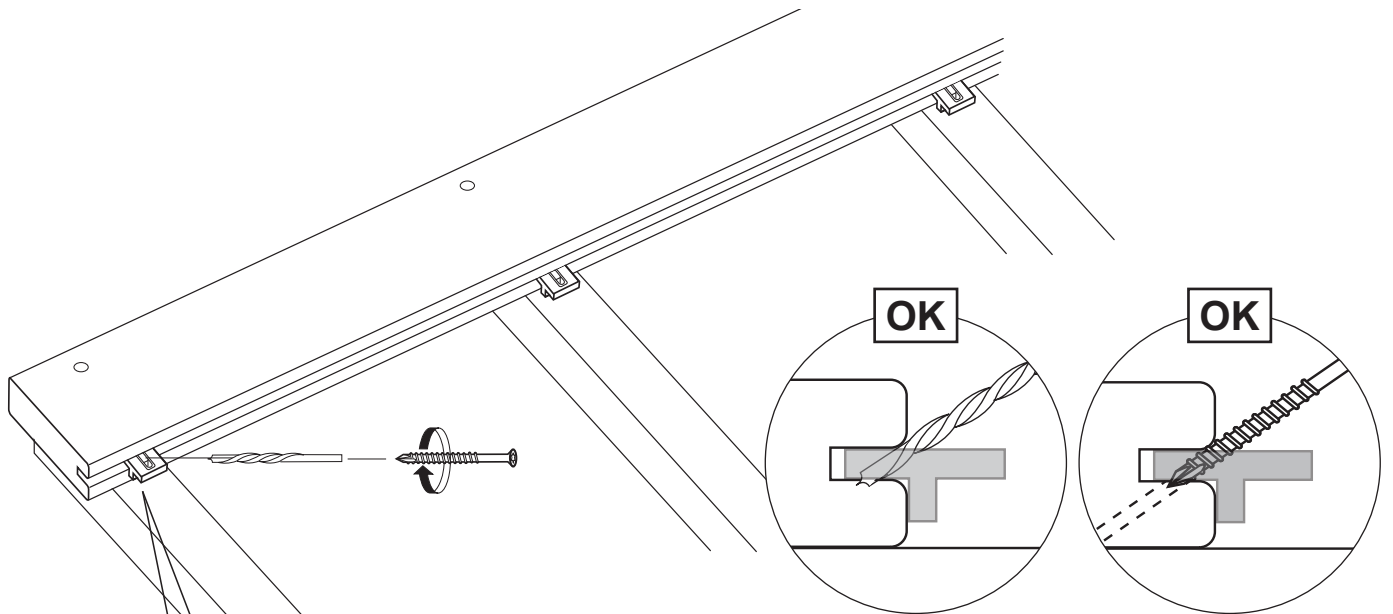
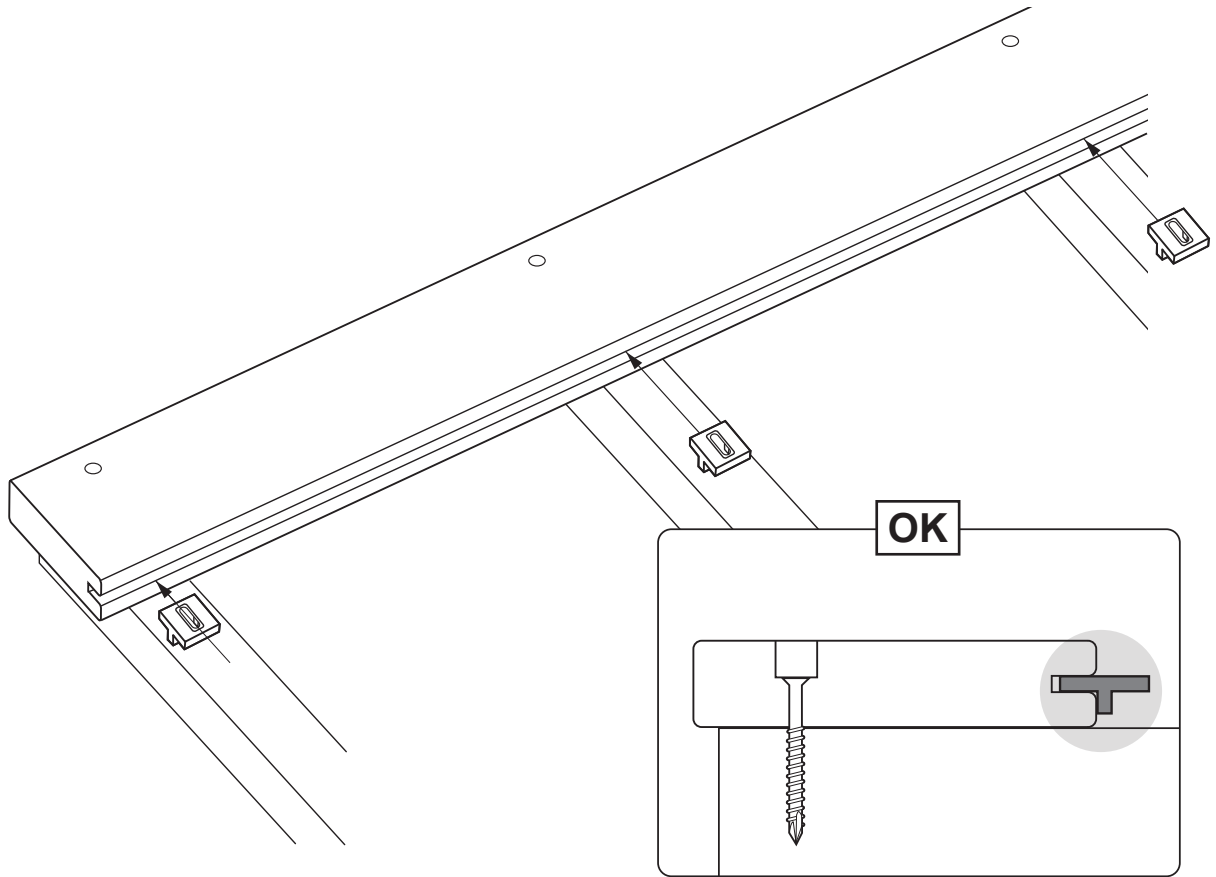

1

$\pm 45^\circ$

2

$\pm 45^\circ$

Pré-perçage - Voorboren - Pre-drilling - Vorbohrung - Pretaladro -
 Pre-foratura - Pré-perfuração - Förborring - Forhåndsborring -
 Forboring - Esiporaus - Nawiercanie wstępne - Pregãurire - Předvrtání -
 Predvrtanje - Predvrtanie - Προκαταρκτική διάτρηση

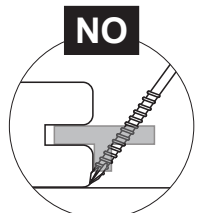

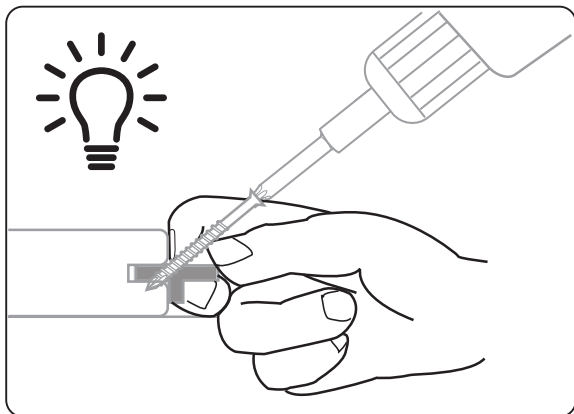

Mette le doigt sous la fixation lors du vissage. Arrêter de visser dès que vous sentez la fixation fléchir légèrement.
 Houd uw vinger onder de bevestiging tijdens het inschroeven. Stop met inschroeven zodra u de bevestiging lichtjes voelt doorbuigen.
 Place finger under the fastener while screwing. Stop screwing as soon as you feel the fastener gently resisting.
 Finger beim Schrauben unter die Befestigung legen. Mit dem Schrauben aufhören, sobald Sie merken, dass sich die Befestigung leicht krümmt.
 Introducir el dedo bajo la fijación durante el atornillamiento. Dejar de atornillar cuando se note que la fijación se dobla ligeramente.
 Mettere un dito sotto la staffa durante l'avvitamento. Smettere di avvitare quando si percepisce che la staffa inizia a flettersi leggermente.
 Durante o aparafusamento, colocar o dedo por baixo do fixador. Quando sentir que o fixador está a dobrar ligeiramente, deixar de aparafusar.
 Placera fingret under fästdonet när du skruvar. Sluta skruva så fort du märker att fästdonet ger ett mjukt motstånd.
 Plasser en finger under beslaget når du skrur. Slutt å skru når du merker at beslaget gir lett motstand.
 Hold fingeren under sikringen, mens du skruer. Hold op med at skru, så snart du føler svag modstand fra sikringen.
 Aseta sormi pidikkeen alle ruuveja kiristäessäsi. Keskeytä kiristäminen heti, kun kiinnike alkaa synnyttää jonkin verran vastusta.
 Podczas przykręcania podłożyć palec pod element mocujący. Przestać wkręcać, gdy tylko da się wyczuć, że element mocujący lekko przębił się na drugą stronę.
 Puneți degetele sub sistemul de fixare în timpul înșurubării. Nu mai înșurubați atunci când simțiți că sistemul de fixare cedează ușor.
 Při šroubování nevkládejte prsty pod upevňovací prvek. Přestaňte šroubovat, jakmile pocítíte mírný ohyb upevňovacího prvku.
 Med privijanjem pod pritrđilni element nameštite prst. S privijanjem prenehajte takoj, ko začutite rahel upor pritrđilnega elementa.
 Pri skrutkovaní vložte pod upevňovací prvok prst. Hneď ako pocítite jemný odpor upevňovacieho prvku, prestaňte skrutkovať.
 Τοποθετήστε το δάκτυλο κάτω από τον σφικτήρα κατά το βίδωμα. Σταματήστε το βίδωμα μόλις νοιώσετε τον σφικτήρα να αντιστέκεται απαλά.

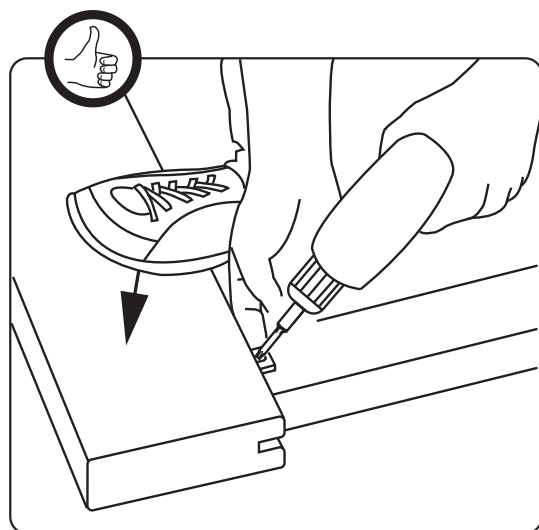

Pression sur la planche avec le pied.
 Druk de plank met de voet aan.
 Maintain pressure on board with foot.
 Mit dem Fuß auf das Brett drücken.
 Presionar sobre la plancha con el pie.
 Premere con i piedi sulla tavola.
 Pressão sobre a tábua com o pé.
 Bevara trycket på brädan med foten.
 Press på bordet med foten.
 Hold brædderne ned vha. foden.
 Pidä lauta tukevasti paikoillaan jalalla painamalla.
 Docisnać deskę stopą.
 Presiunea exercitată asupra plăcii cu piciorul.
 Přitlačení desky nohou.
 Vzdržujte pritisk na desko s stopalom.
 Na dosku vyvíjajte tlak nohou.
 Διατηρήστε την πίεση στη σανίδα με το πόδι.

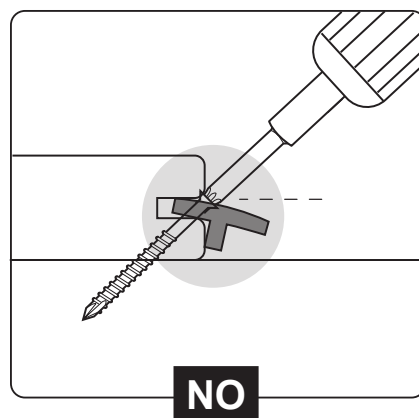
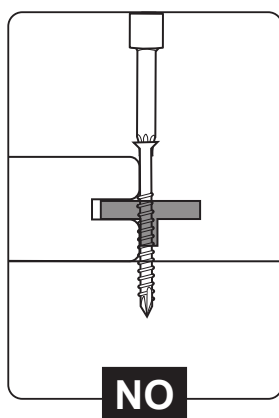
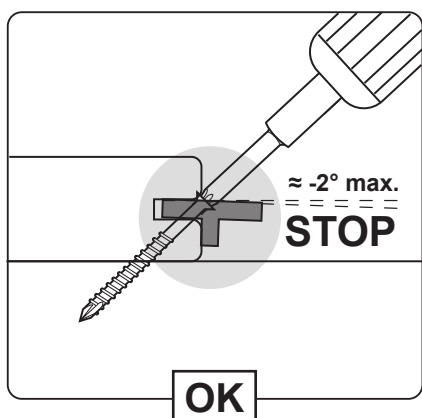

7

A

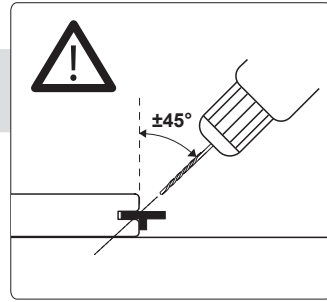

Pré-perçage - Voorboren - Pre-drilling - Vorbohrung - Pretaladro -
Pre-foratura - Pré-perfuração - Förborring - Forhåndsborring - Forboring -
Esiporaus - Nawiercanie wstępne - Pregáurire - Předvrtání - Predvrtanje -
Predvrtanie - Προκαταρκτική διάτρηση

B

C

D

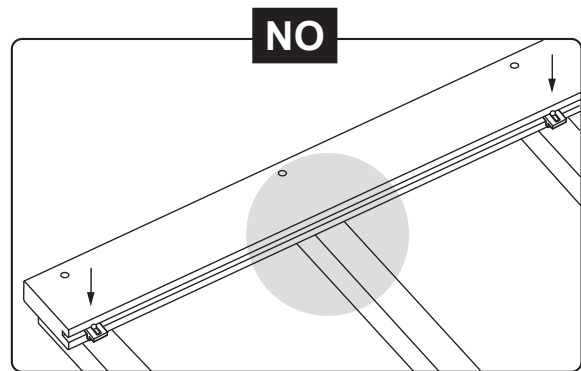
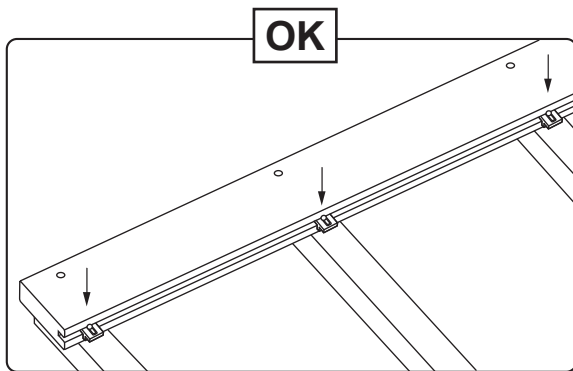
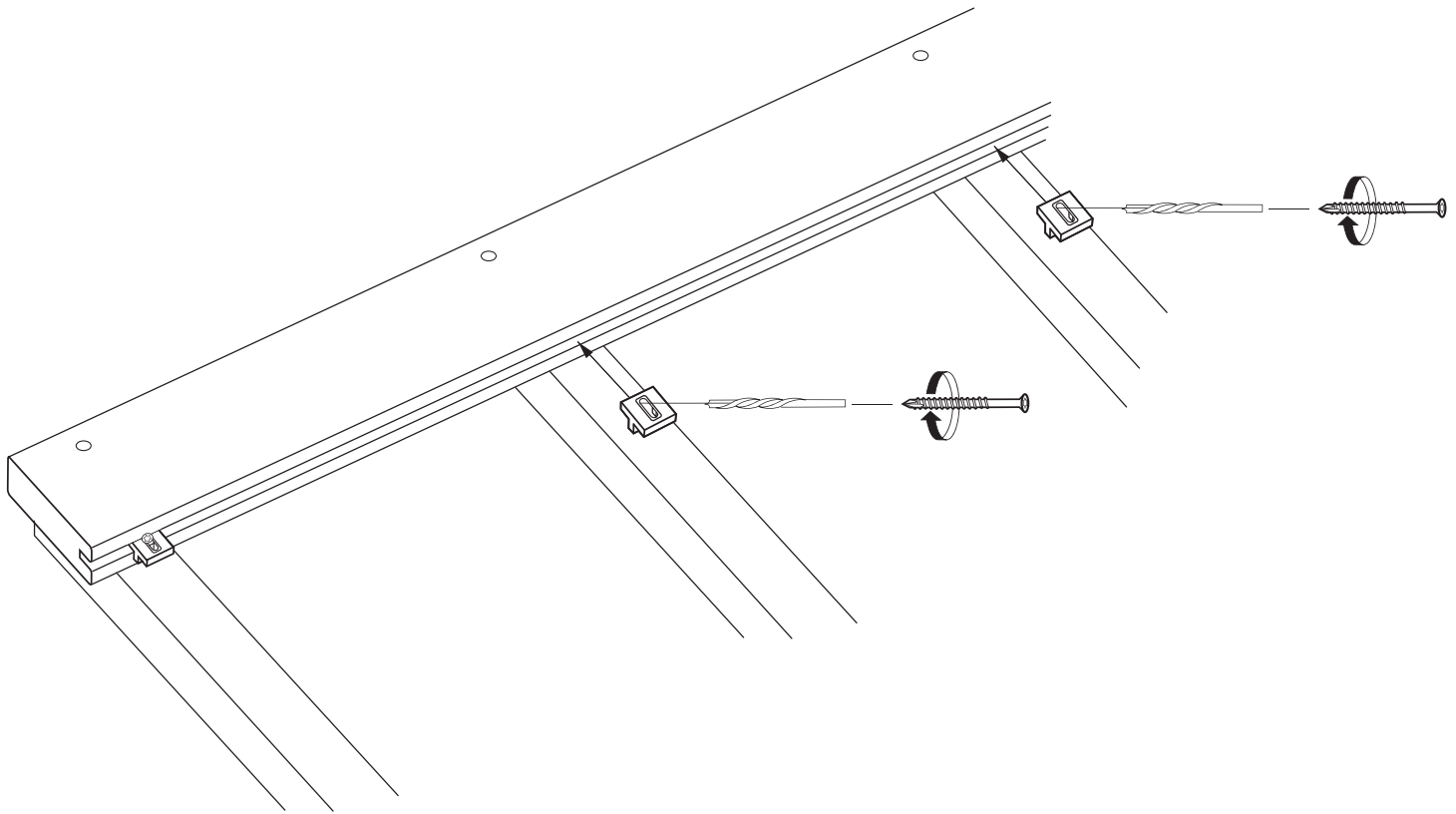

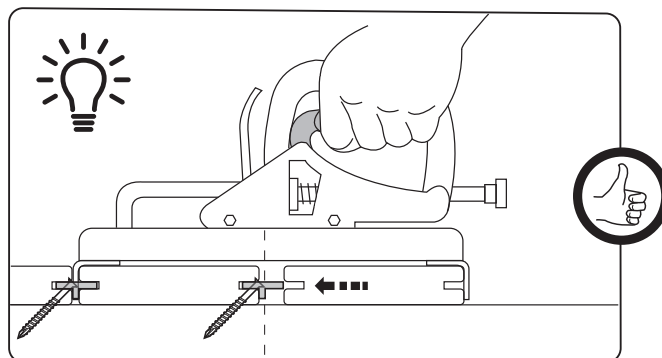
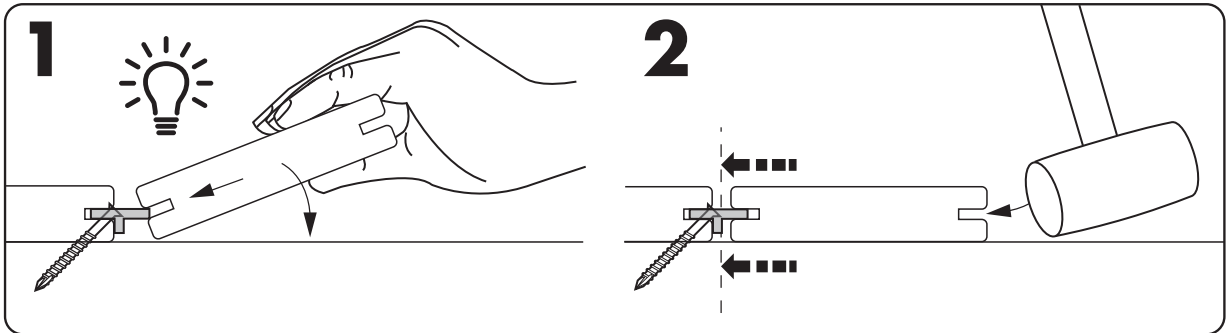
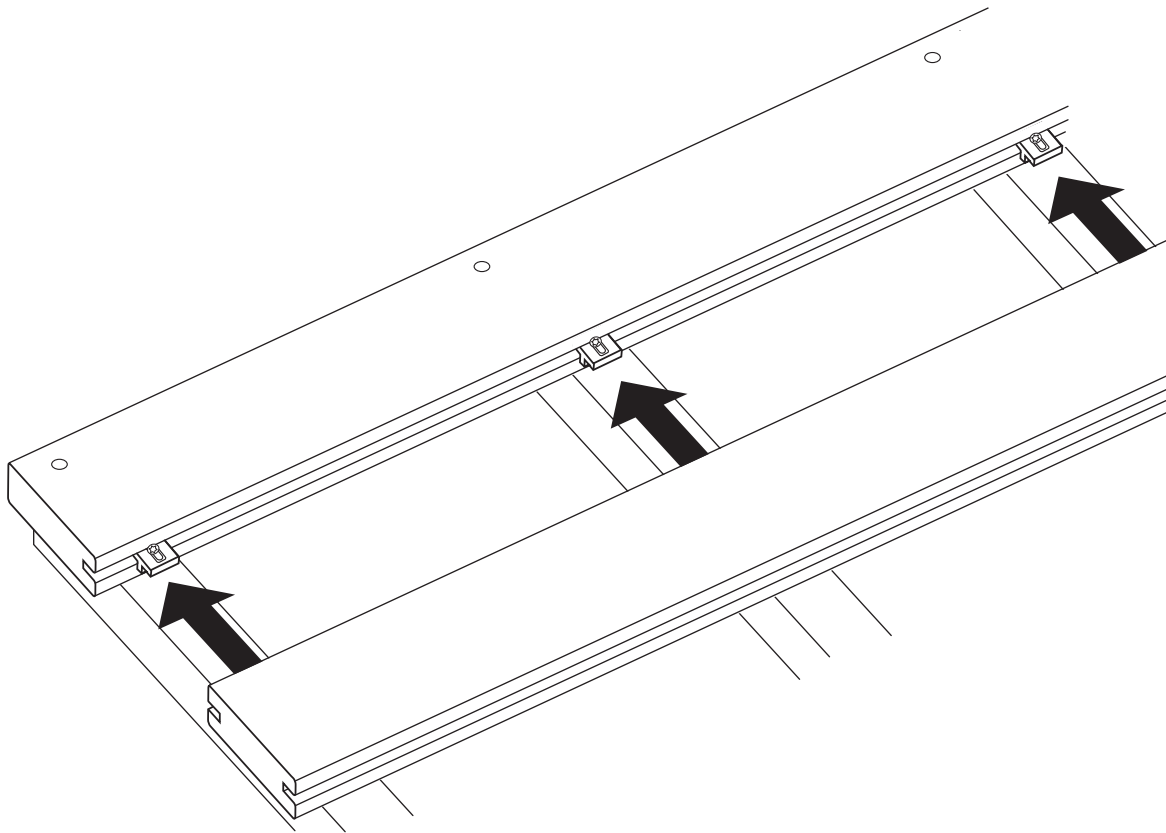

BJPD-01

9

A

Pré-perçage - Voorboren - Pre-drilling - Vorbohrung - Pretaladro -
Pre-foratura - Pré-perfuração - Förborring - Forhåndsborring - Forboring -
Espirous - Nawiercanie wstępne - Pregáurire - Předvrtání - Predvrtanje -
Predvrtanie - Προκαταρκτική διάτρηση

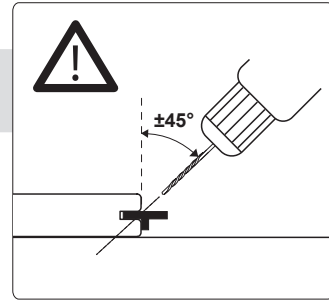

B

C

D

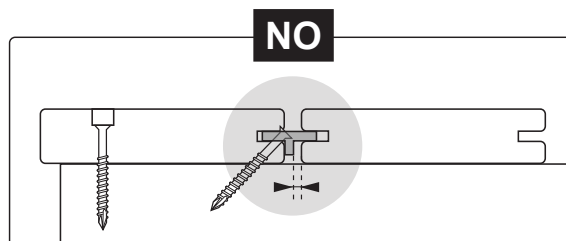
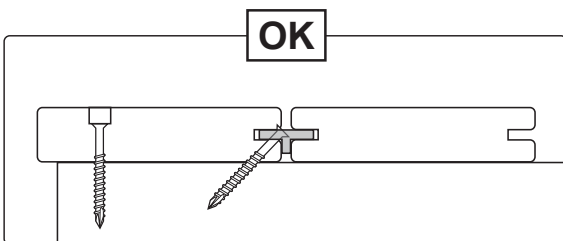
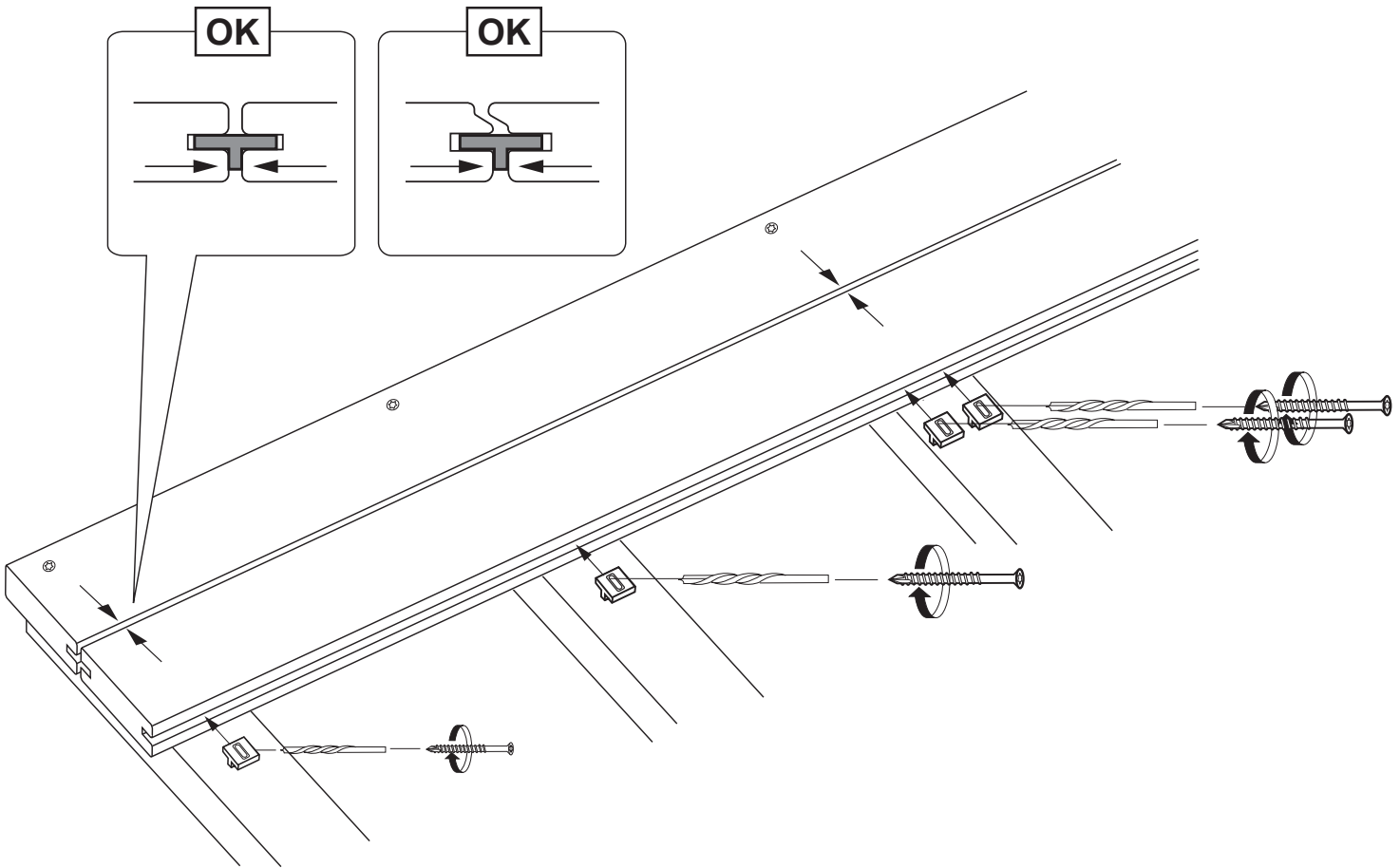

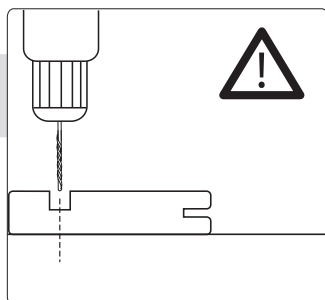

Pré-perçage - Voorboren - Pre-drilling - Vorbohrung - Pretaladro -
Pre-foratura - Pré-perfuração - Förborring - Forhåndsborring - Forboring -
Esiporaus - Nawiercanie wstępne - Pregáurire - Předvrtání - Predvrtanje -
Predvrtanie - Προκαταρκτική διάτρηση

UTILISATION DES ESPACEURS - GEBRUIK VAN DE AFSTANDHOUDERS - USE OF SPACERS - VERWENDING DER ABSTANDSHALTER - UTILIZACIÓN DE SEPARADORES - UTILIZZO DEI DISTANZIATORI - UTILIZAÇÃO DE ESPAÇADORES - ANVÄNDNING AV DISTANSER - BRUK AV AVSTANDSSTYKKER - BRUG AF AFSTANDSSTYKKER - VÄLIKAPPALEIDEN KÄYTTÖ - UŻYCIE PRZEKŁADEK - UTILIZAREA DISTANȚIERELOR - POUŽITÍ ROZPĚREK - UPORABA DISTANČNIKOV - POUŽITIE ROZPERIEK - ΧΡΗΣΗ ΔΙΑΧΩΡΙΣΤΙΚΩΝ

 26-28

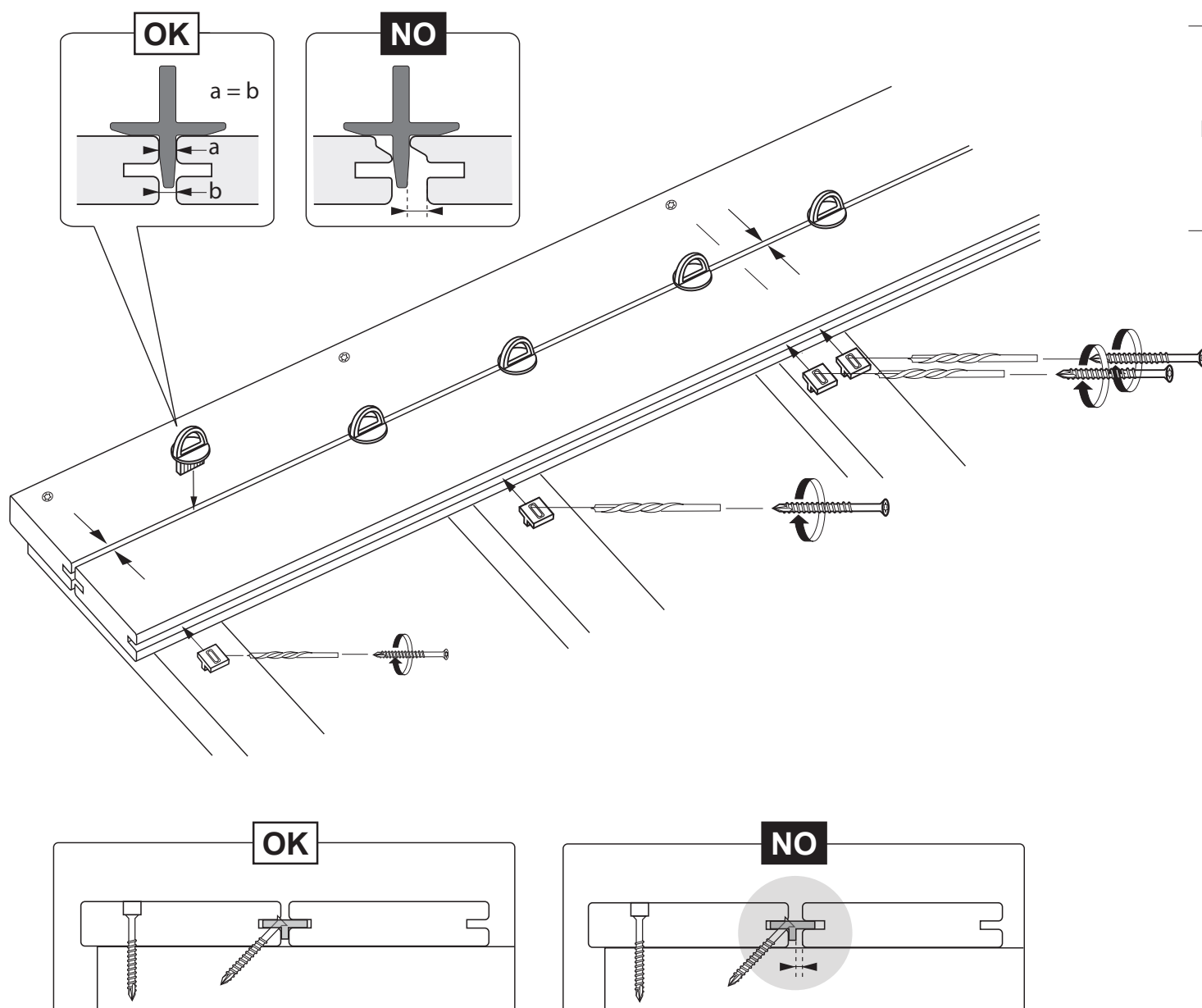

10

A

B

C

D

POSE BOUT À BOUT SUR UNE LAMBOURDE - AANSLUITENDE PLAATSING OP EEN DRAAGBALK - END TO END INSTALLATION ON JOIST - VERLEGUNG VON EINER SEITE ZUR ANDEREN AUF TRAGEBALKEN - COLOCAR CON LOS EXTREMOS UNIDOS SOBRE UN LISTÓN - POSA AFFIANCATA SU UN CORRENTINO DI SOSTEGNO - COLOCAÇÃO NUMA TRAVE DE UMA PONTA À OUTRA - ÄNDE-TILL-ÄNDE-INSTALLATION PÅ TVÄRBJÄLKAR - INSTALLASJON ENDE TIL ENDE PÅ GULVBJELKE - MONTERING PÅ UNDERLIGGER - LAUTOJEN ASENNUS TUKIPALKKIIN - MONTAŽ NA LEGARACH KOŃCAMI NA STYK - MONTAREA CAP LA CAP PE O GRINDĂ - POKLÁDKA OD KONCE KE KONCI NA TRÁM - CELOVITA MONTAŽA NA PREČNI TRAM - KOMPLETNÁ INŠTALÁCIA NA TRÁMOVEJ KONŠTRUKCII - ΕΓΚΑΤΑΣΤΑΣΗ ΑΠΟ ΑΚΡΟ ΣΕ ΑΚΡΟ ΣΤΗ ΔΟΚΟ



18-22

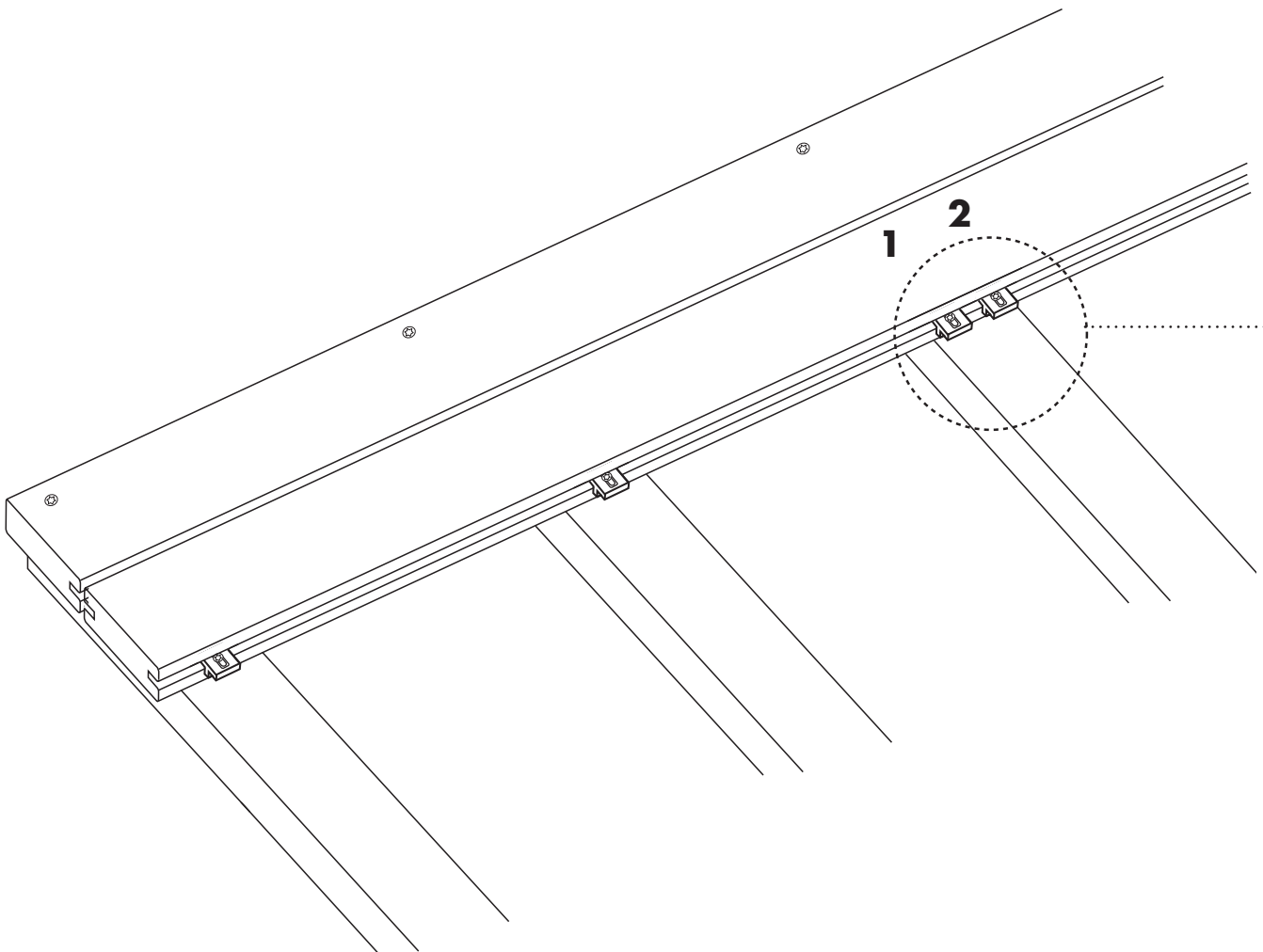

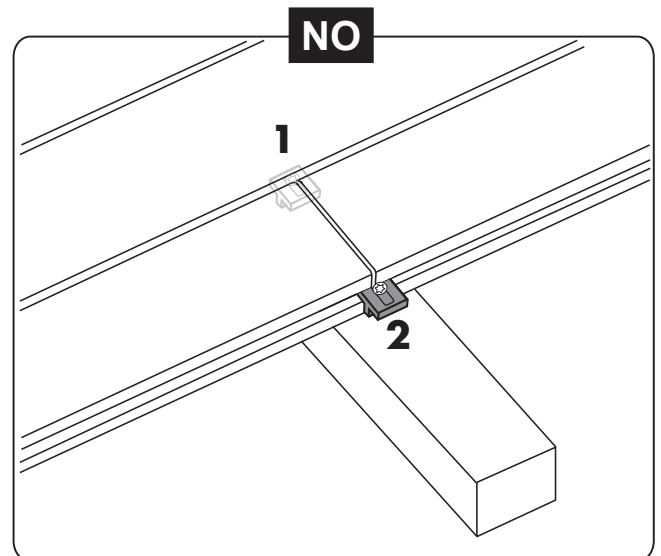
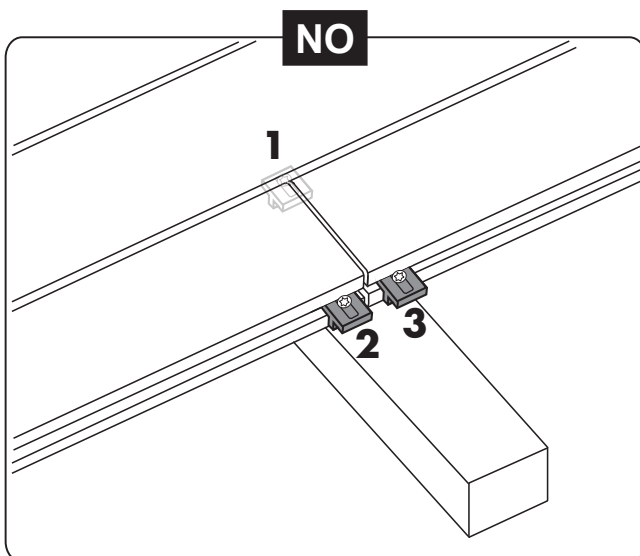
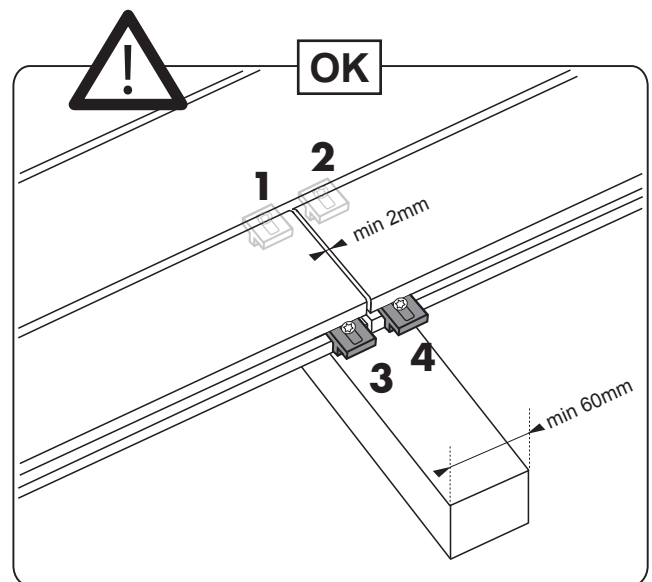
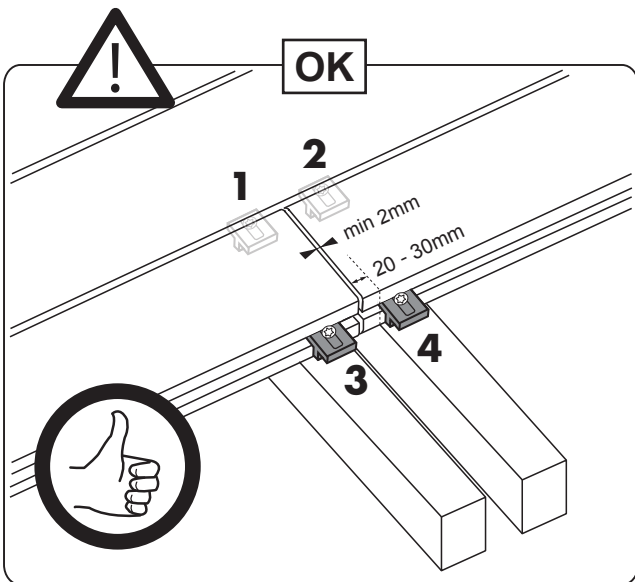

12

A

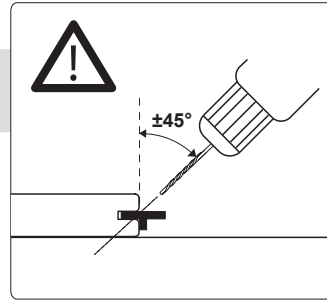

Pré-perçage - Voorboren - Pre-drilling - Vorbohrung - Pretaladro -
Pre-foratura - Pré-perfuração - Förborring - Forhåndsborring - Forboring -
Esiporaus - Nawiercanie wstępne - Pregáurire - Předvrtání - Predvrtanje -
Predvrtanie - Προκαταρκτική διάτρηση

B

C

D

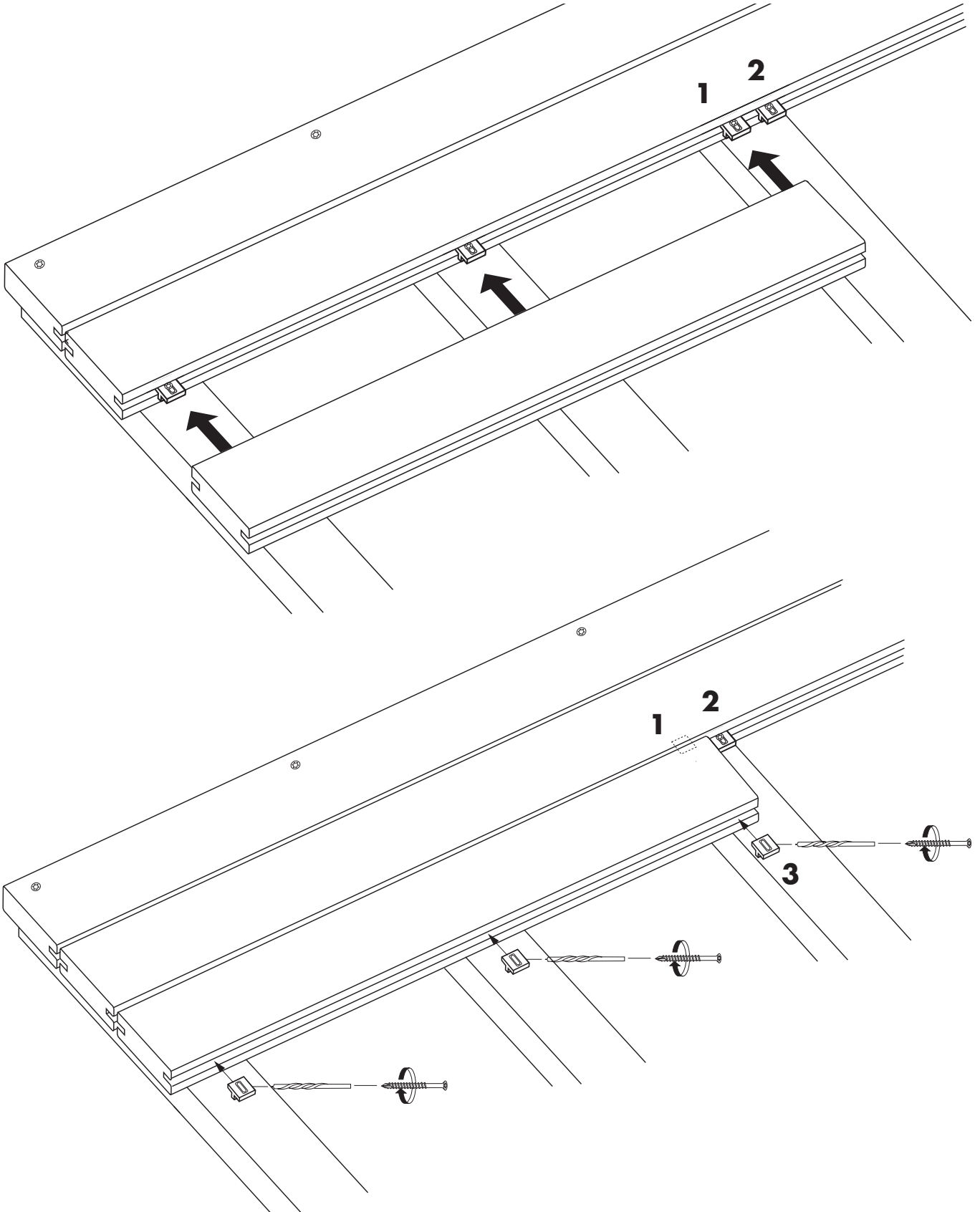

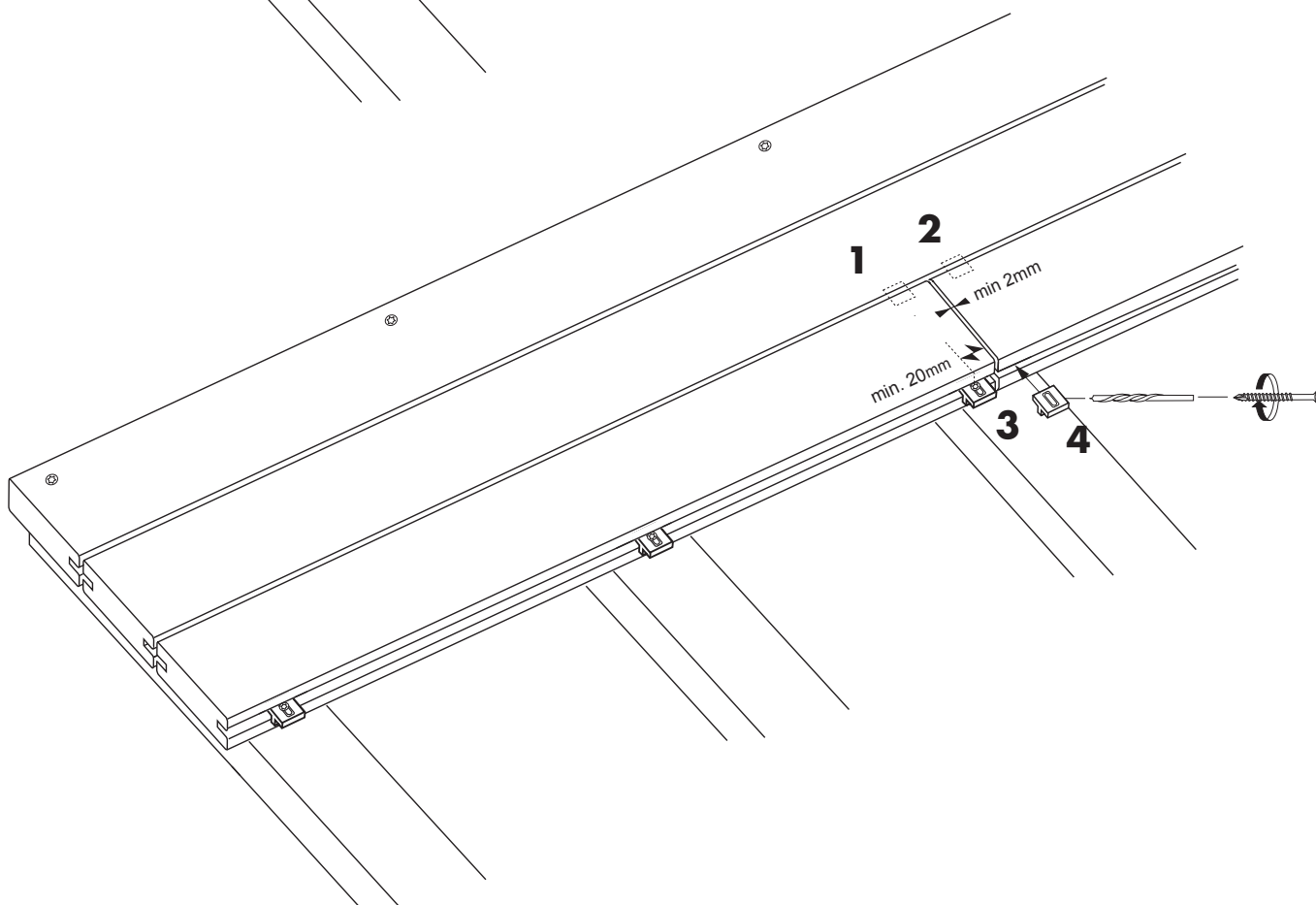
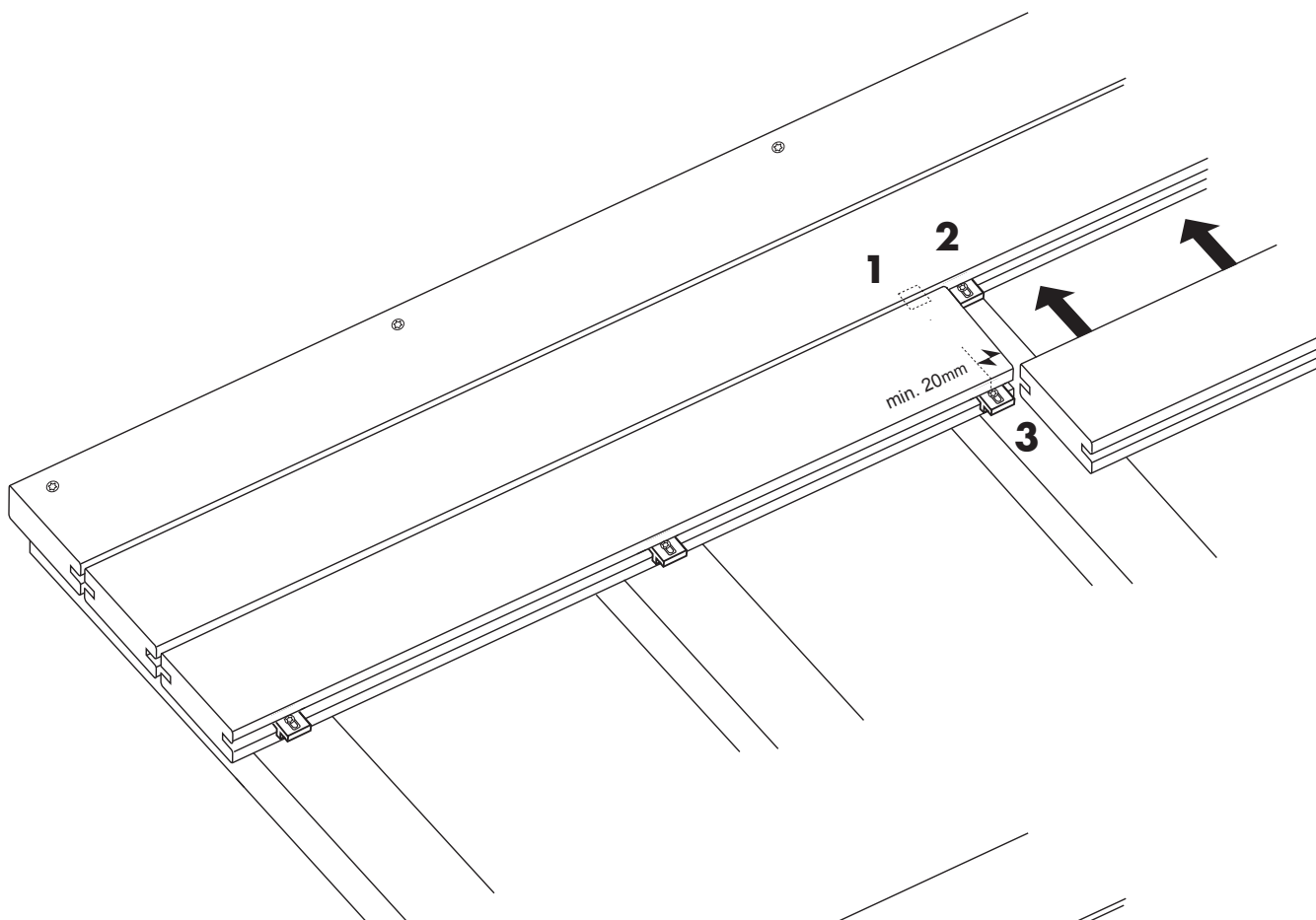

14

A

B

C

D

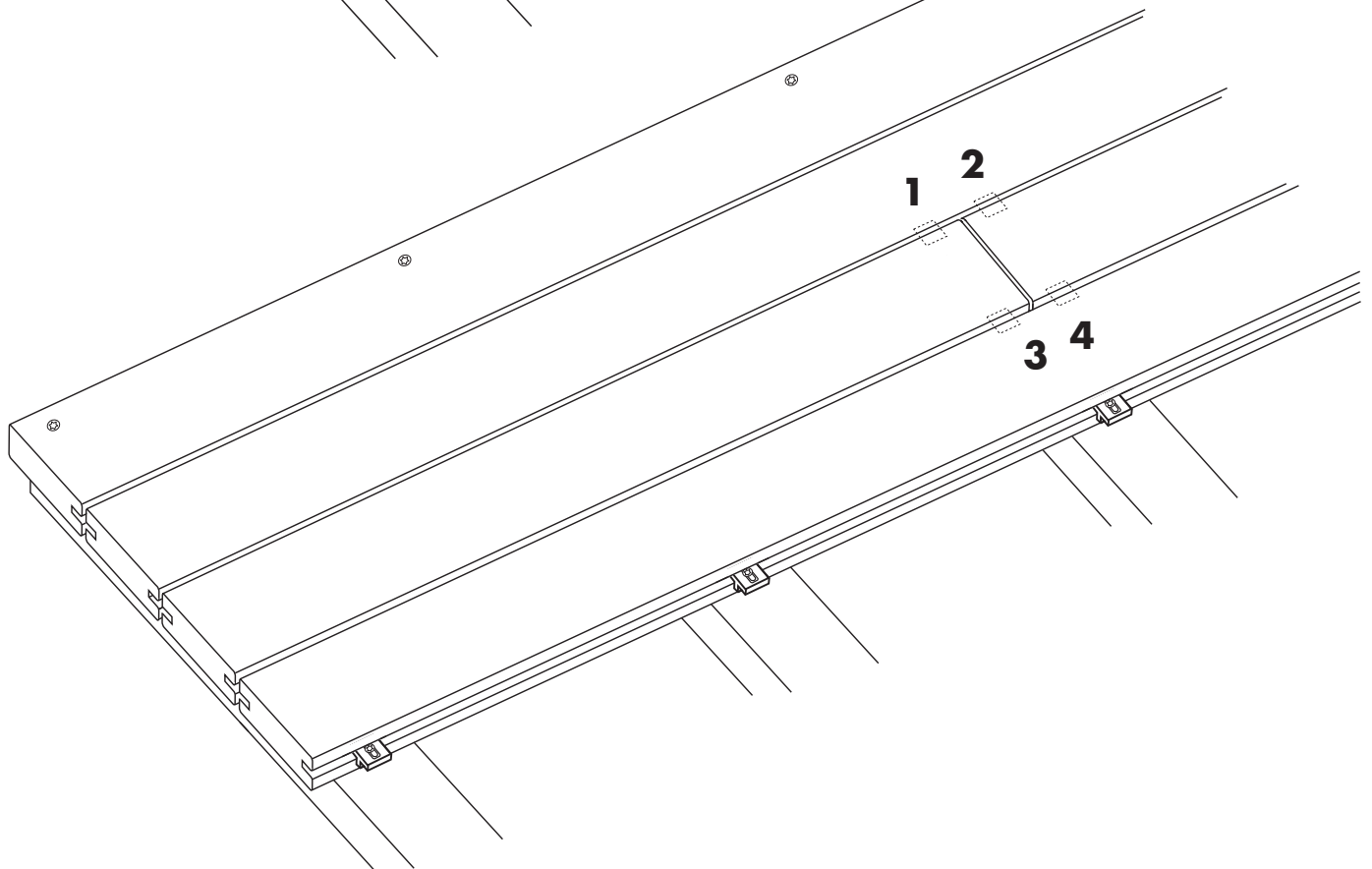
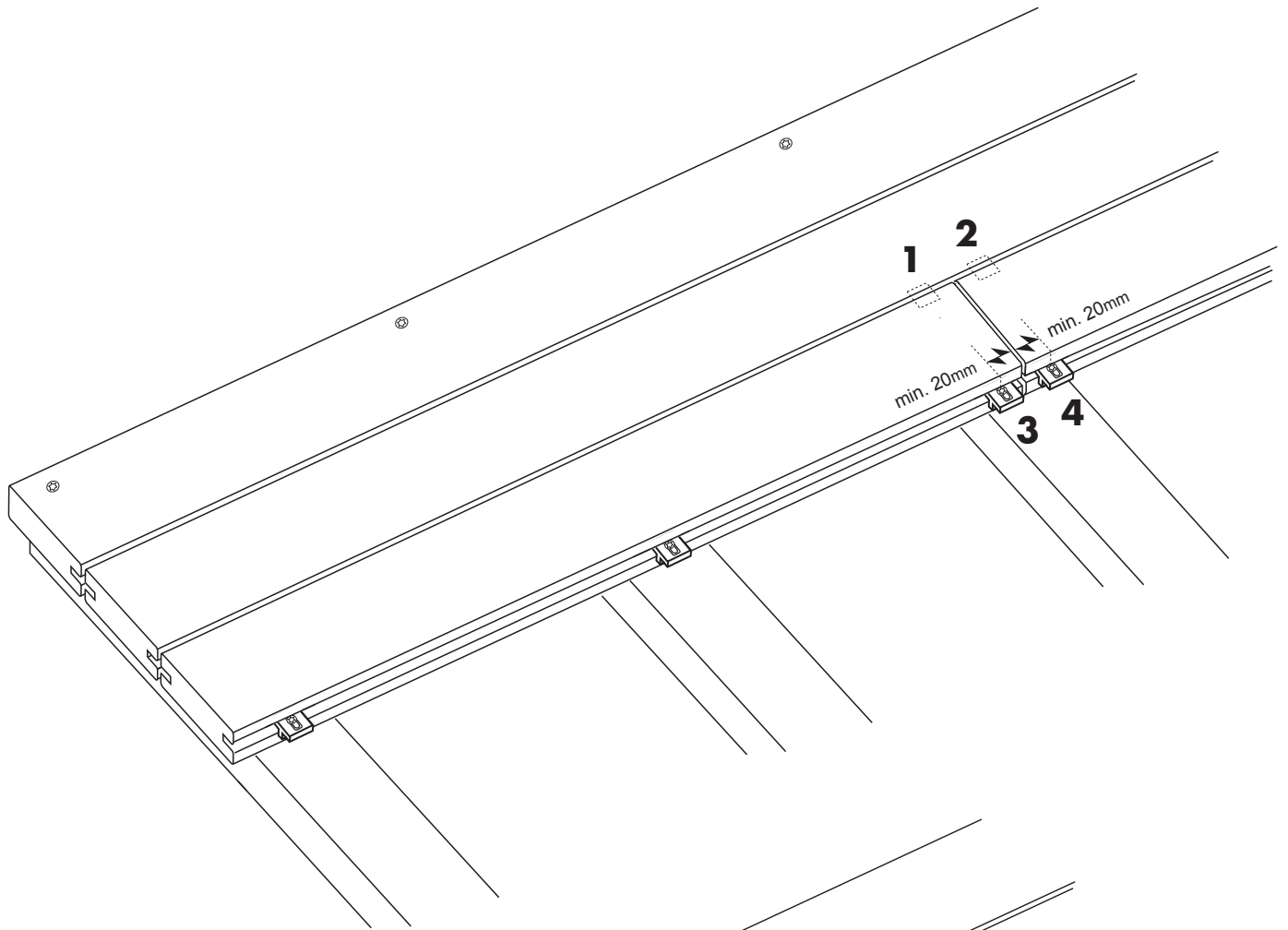

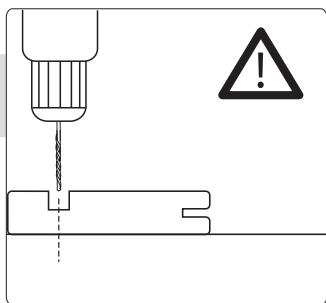

Pré-perçage - Voorboren - Pre-drilling - Vorbohrung - Pretaladro -
 Pre-foratura - Pré-perfuração - Förborring - Forhåndsborring - Forboring -
 Esiporaus - Nawiercanie wstępne - Pregáurire - Predvrtání - Predvrtanje -
 Predvrtanie - Προκαταρκτική διάτρηση

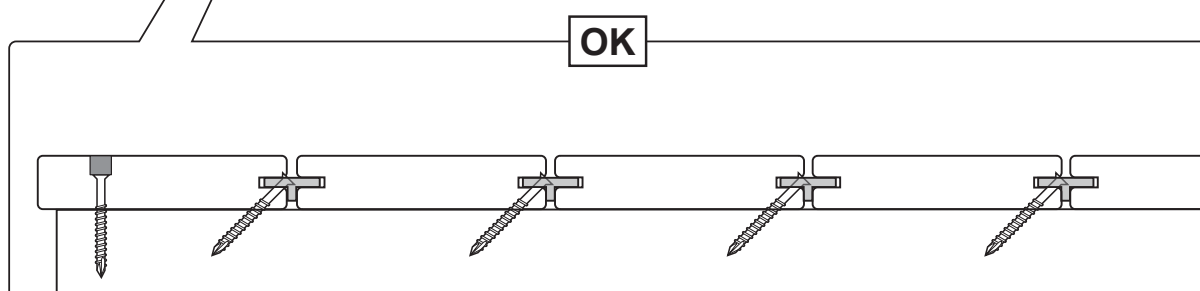
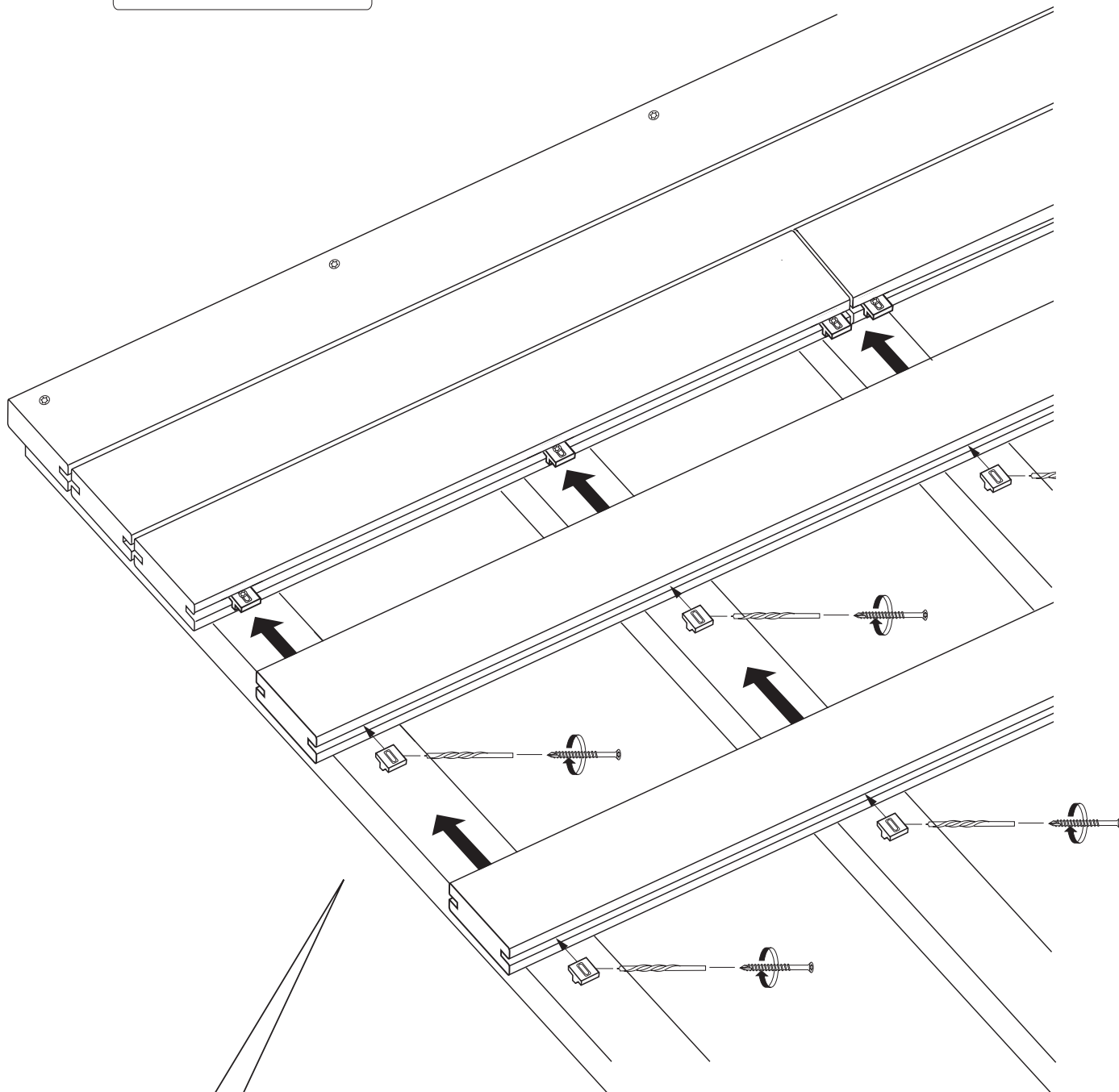

16

8-11

A

B

C

D

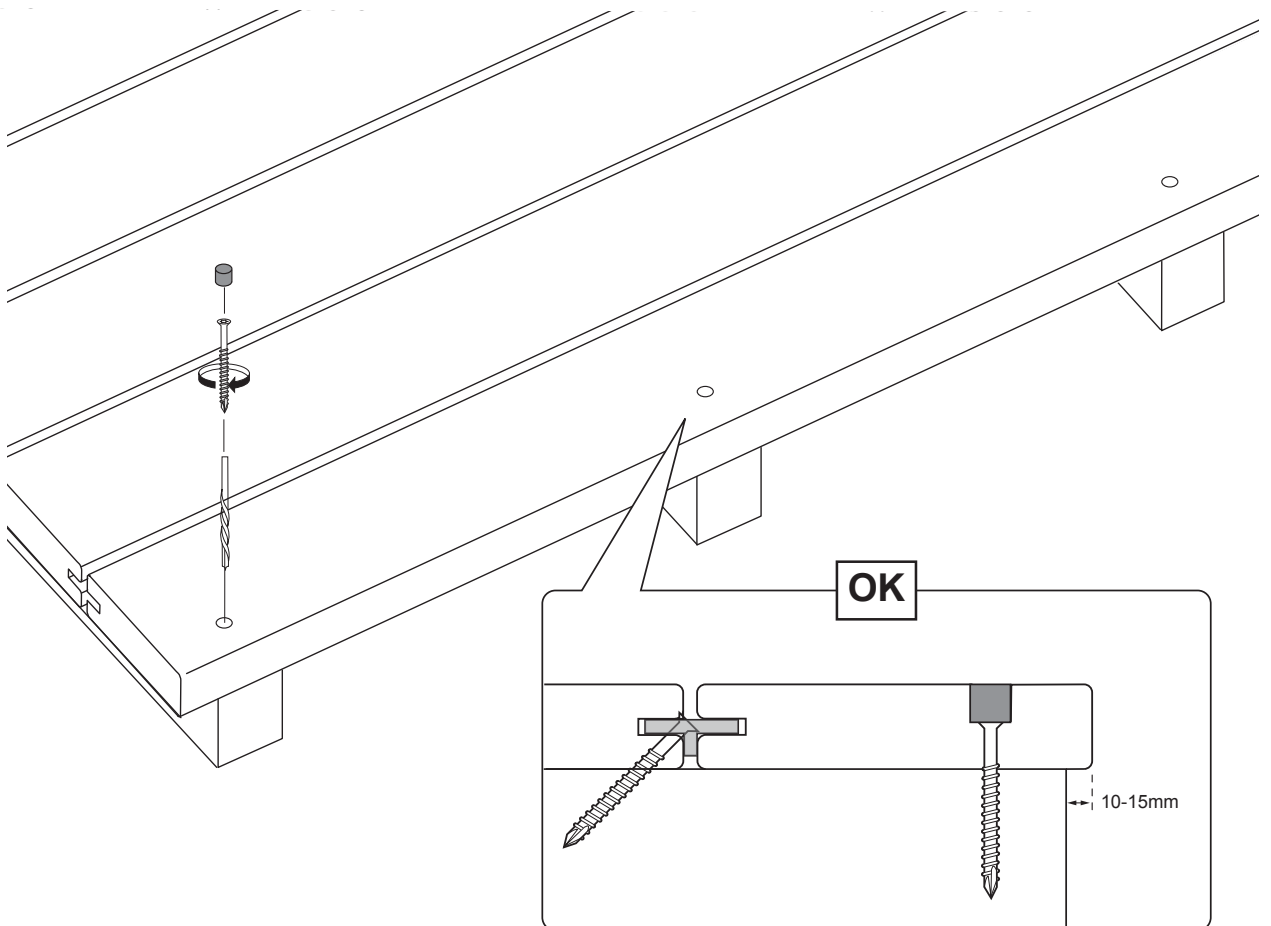
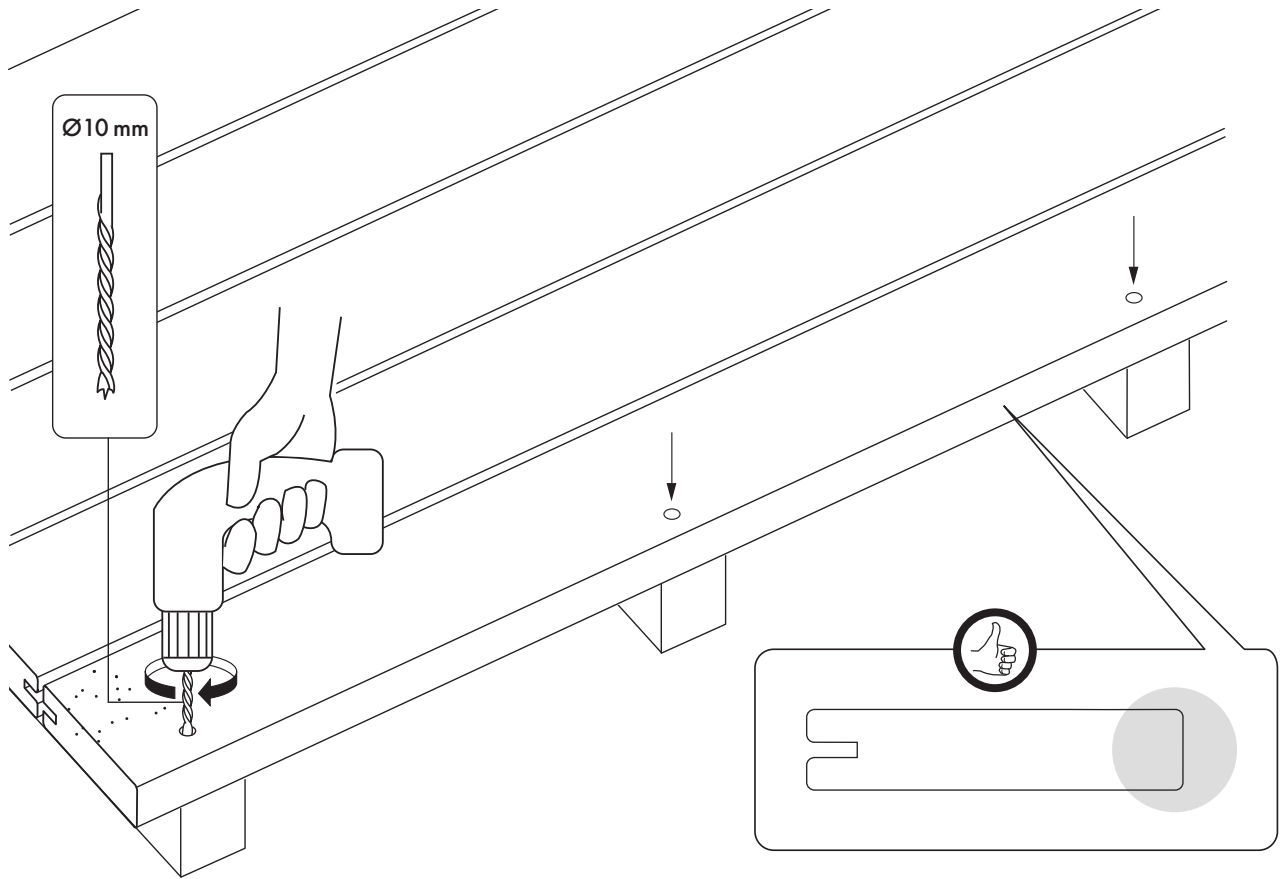

**REVÊTEMENT DE MURS & FAÇADES - MUUR- EN GEVELBEKLEDING - WALL CLADDING AND FACADES
 - MAUER- & FASSADENVERKLEIDUNG - REVESTIMIENTO DE MUROS Y FACHADAS - RIVESTIMENTO
 DI PARETI E FACCIATE - REVESTIMENTO DE PAREDES E FACHADAS - VÄGGBEKLÄDNAD OCH
 FASADER - VEGGKLEDNING OG FASADER - VÆGBEKLÆDNING OG FACADER - SEINÄKATTEET JA
 JULKISIVUT - OKŁADZINY ŚCIAN I FASAD - ACOPERIREA PEREȚILOR ȘI A FAȚADELOR - NÁTĚRY
 STĚN A FASÁD - OBLAGANJE STEN IN FASADE - STENOVÉ OBKLADY A FASÁDY - ΕΠΙΚΑΛΥΨΕΙΣ
 ΤΟΙΧΟΥ ΚΑΙ ΠΡΟΣΟΨΕΙΣ**

Pour la France : la conception et la réalisation doivent être conformes aux prescriptions et exigences de la norme NF DTU 41.2.

Pour la Belgique : la conception et la réalisation doivent être conformes aux prescriptions de la Note d'Information Technique (NIT) 243 du CSTC.

1

A

B

C

D

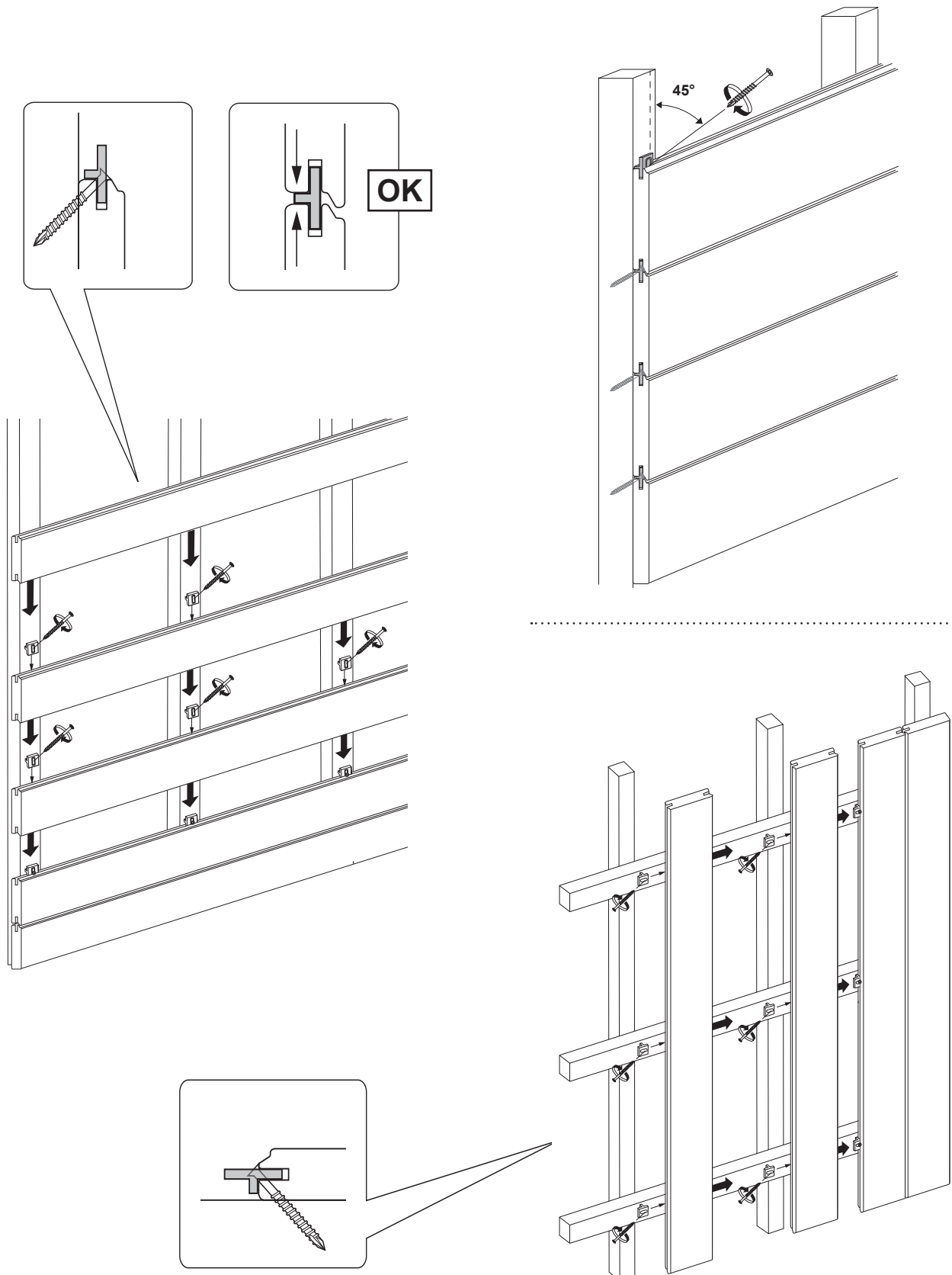

1

UTILISATION DES ESPACEURS - GEBRUIK VAN DE AFSTANDHOUDERS - USE OF SPACERS - VERWENDUNG DER ABSTANDSHALTER - UTILIZACIÓN DE SEPARADORES - UTILIZZO DEI DISTANZIATORI - UTILIZAÇÃO DE ESPAÇADORES - ANVÄNDNING AV DISTANSER - BRUK AV AVSTANDSSTYKKER - BRUG AF AFSTANDSSTYKKER - VÄLIKAPPALEIDEN KÄYTTÖ - UŻYCIE PRZEKŁADEK - UTILIZAREA DISTANȚIERELOR - POUŽITÍ ROZPĚREK - UPORABA DISTANČNIKOV - POUŽITIE ROZPERIEK - ΧΡΗΣΗ ΔΙΑΧΩΡΙΣΤΙΚΩΝ

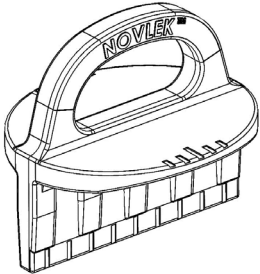

- Garantit l'écartement adéquat lors du redressement ou du resserrement d'une lame.
- Garandeert de juiste tussenafstand tijdens het rechttrekken of vastert aantrekken van een plank.
- Adequate spacing guaranteed when straightening or tightening boards.
- Stelt den richtigen Abstand beim Ausrichten oder Nachziehen eines Bretts sicher.
- Garantía de una separación adecuada para rectificar o apretar una tabla.
- Garantire la distanza adeguata quando si raddrizza oppure si stringe una doga.
- Garantia de folga adequada aquando da retificação ou da fixação de uma lâmina.
- Lämpligt mellanrum garanteras när man rätar ut eller drar åt brädor.
- Tilstrekkelig avstand garantert ved retting eller tilstramming av bord.
- Giver det rette mellemrum, når brædderne rettes op eller spændes.
- Suoristettävien tai kiristettävien lautojen väliin jää aina oikea rako.
- Gwarantuje odpowiedni rozstaw podczas prostowania lub dociskania listwy.
- Distanțiere adecvată garantată la îndreptarea sau strângerea unei scânduri.
- Zaručení přiměřeného rozestupu při narovnání nebo stáhnutí prkna.
- Zagotovilo ustreznega razmika pri izravnavi ali pritrdjevanju deske.
- Zaručenie primeranej vzdialenosti pri vyrovnávaní alebo upevňovaní dosiek.
- Εγγυημένα επαρκής χώρος κατά την ίσιωμα ή σφίξιμο σανίδων.

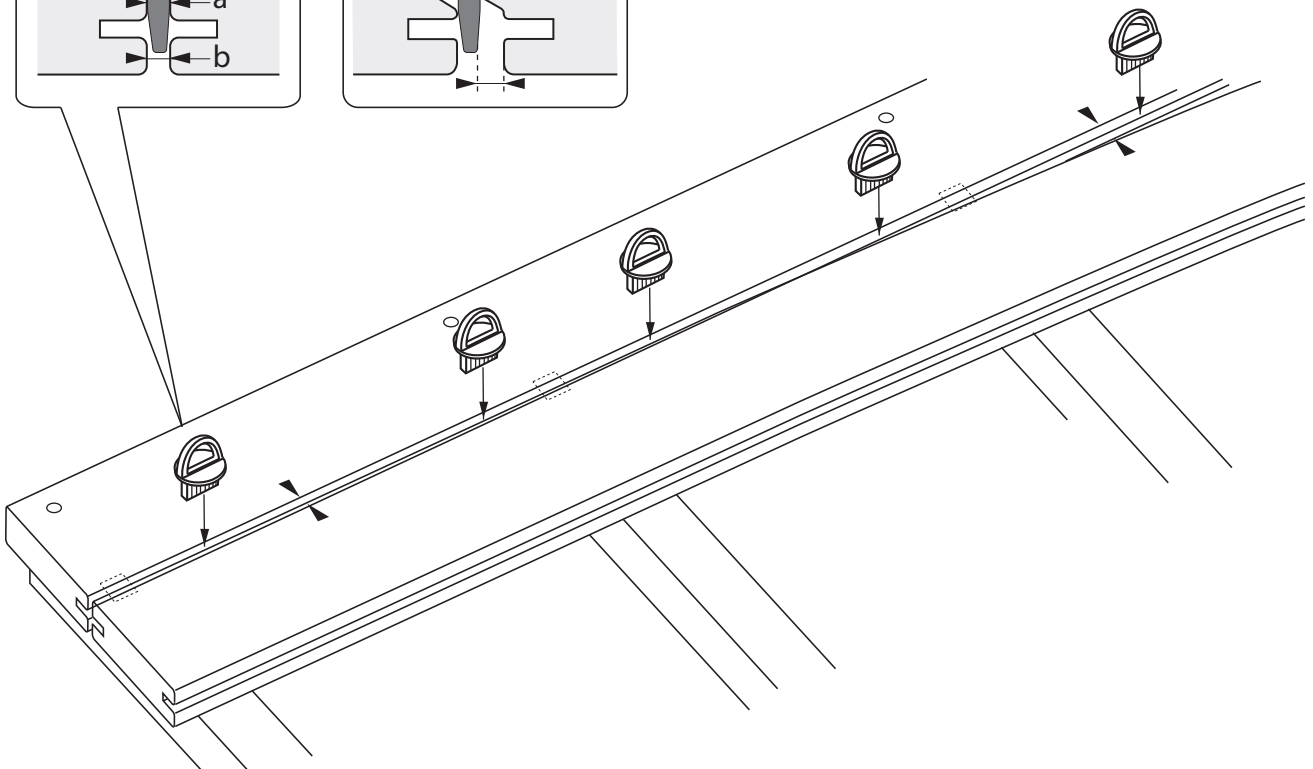
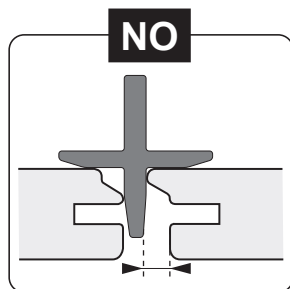
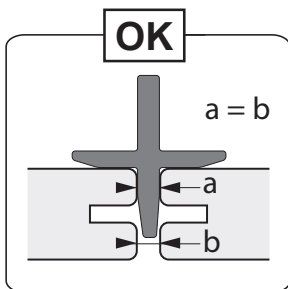

2

A

B

C

D

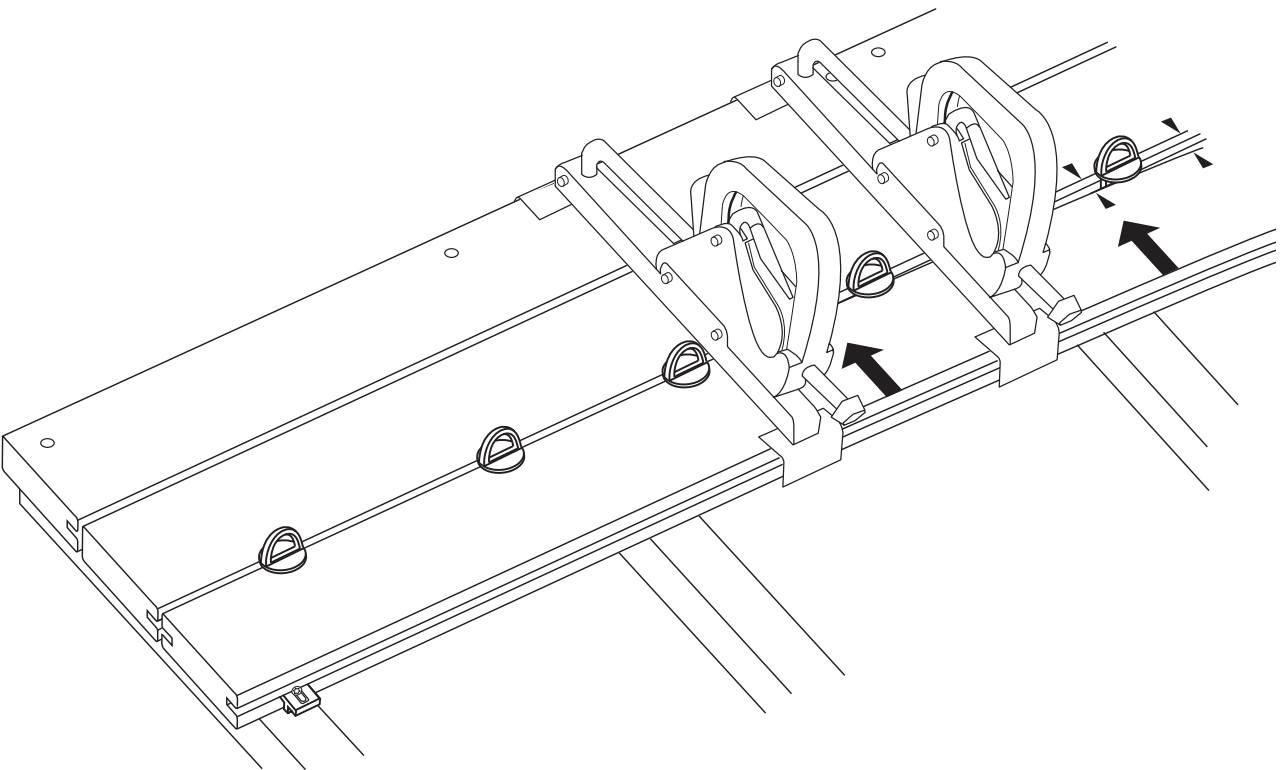
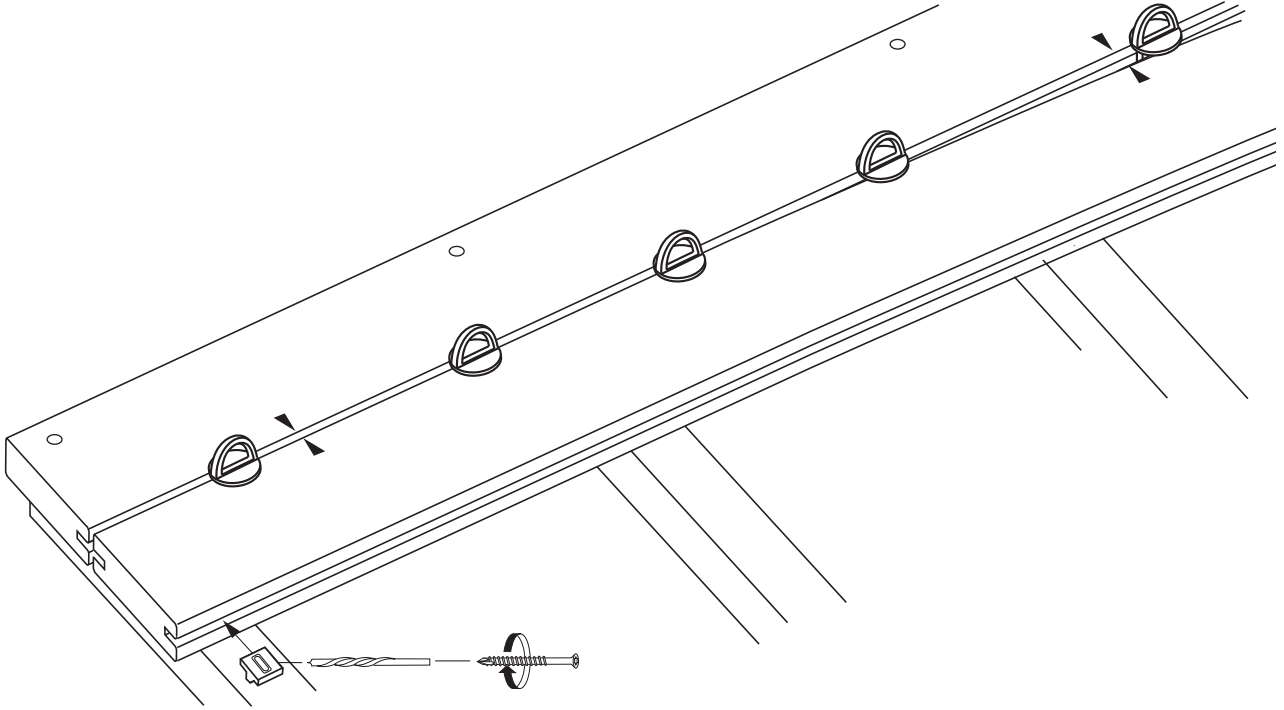

3

A

B

C

D

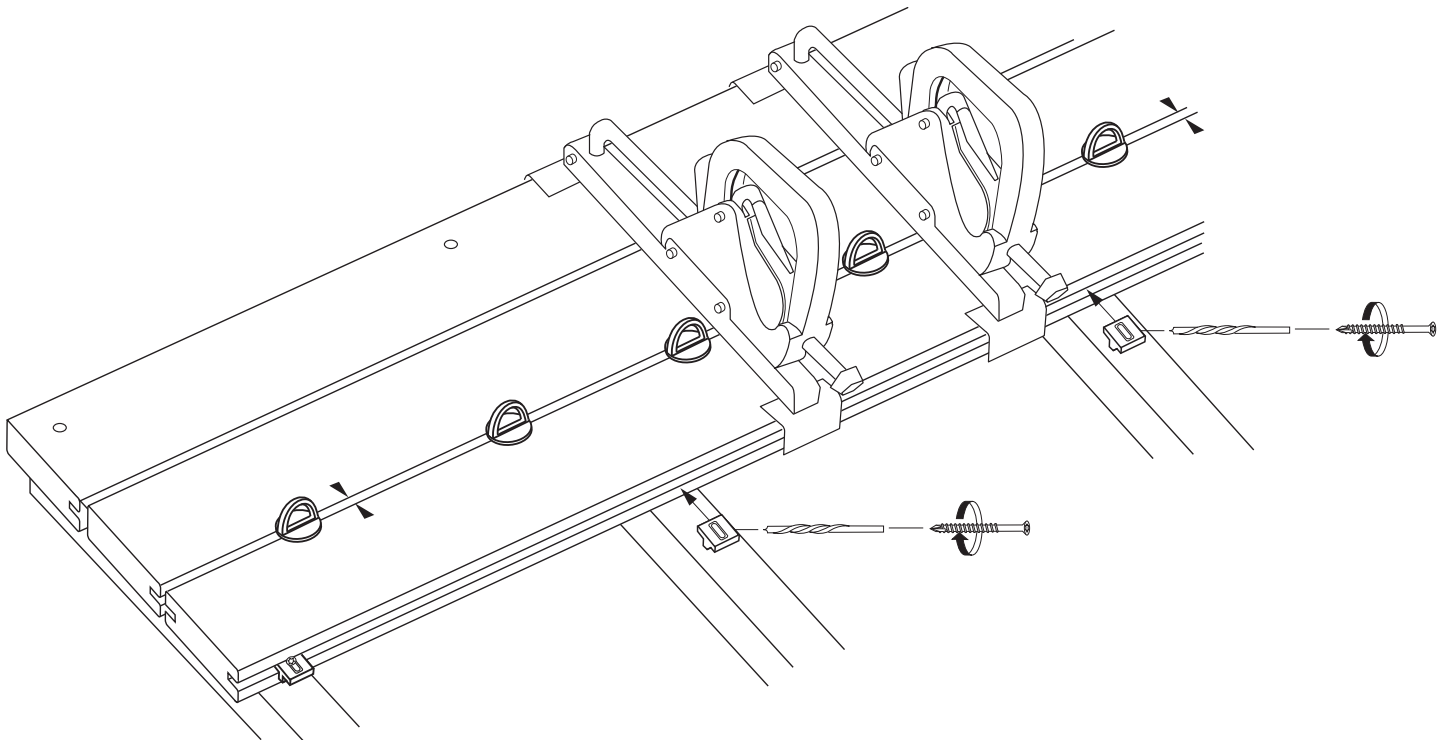

REPLACEMENT D'UNE LAME - EEN PLANK VERVANGEN - BOARD REPLACEMENT - AUSTAUSCH EINER DIELE - SUSTITUCIÓN DE UNA TABLA - SOSTITUZIONE DI UNA DOGA - SUBSTITUIÇÃO DE UMA LÂMINA - BYTE AV BRÄDA - SKIFTE AV BORD - UDSKIFTNING AF BRÆT - LAUDAN VAIHTAMINEN - WYMIANA LISTWY - ÎNLOCUIREA UNEI LAME - VÝMĚNA JEDNOHO PRKNA - ZAMENJAVA LETVICE - VÝMENA DOSKY - ΑΝΤΙΚΑΤΑΣΤΑΣΗ ΣΑΝΙΔΑΣ

1

A

B

C

D

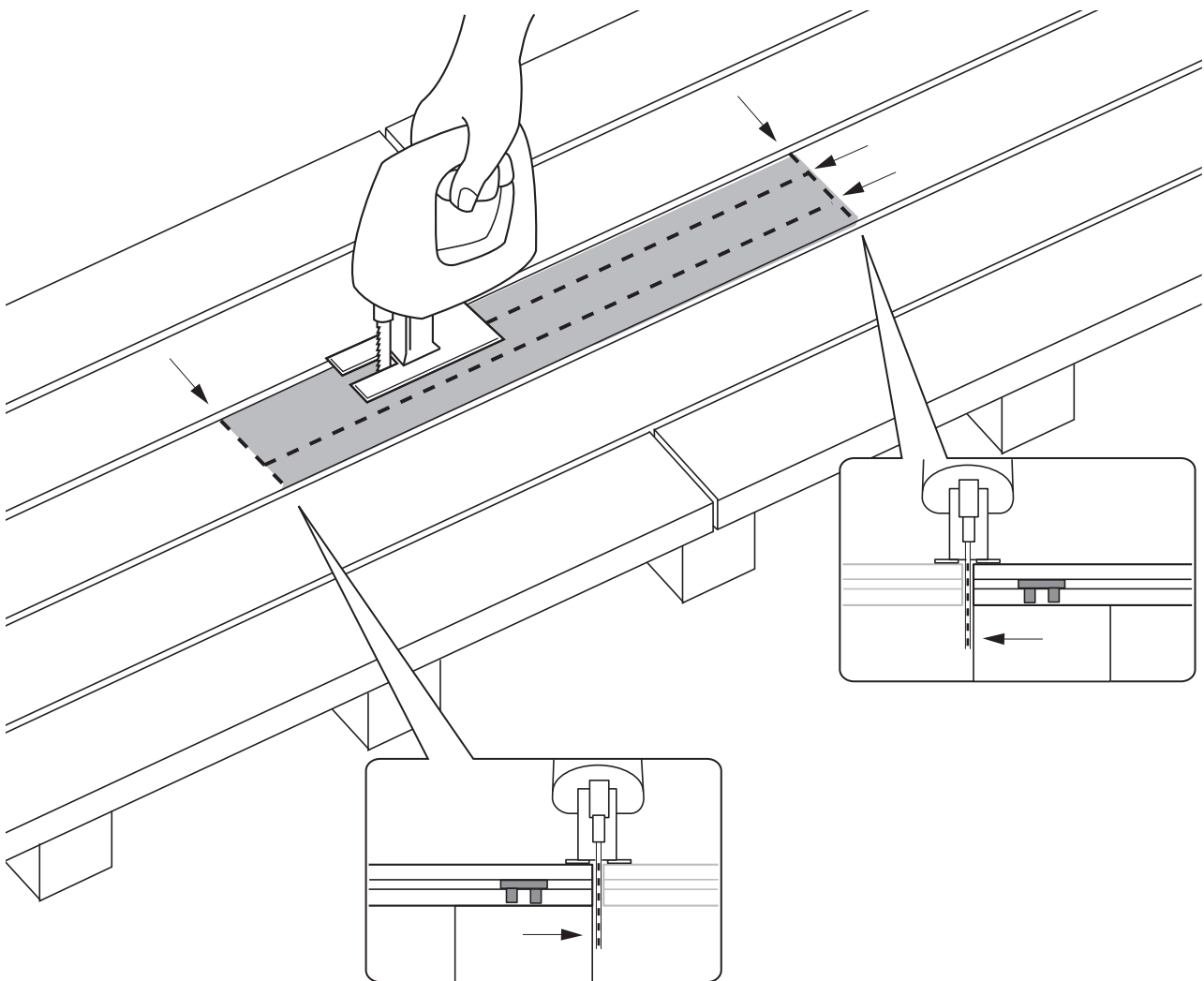

2

A

B

C

D

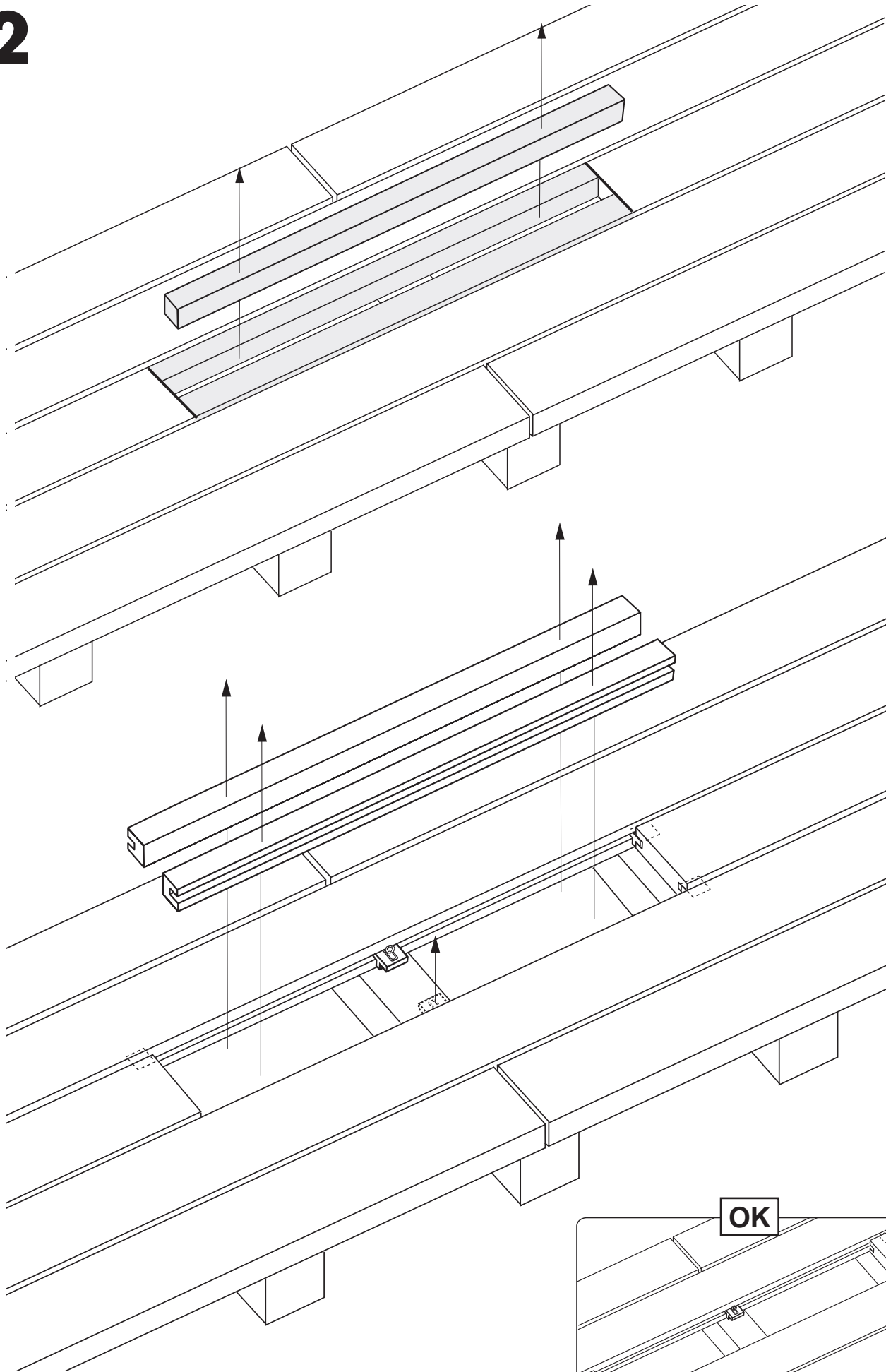

OK

3

A

B

C

D

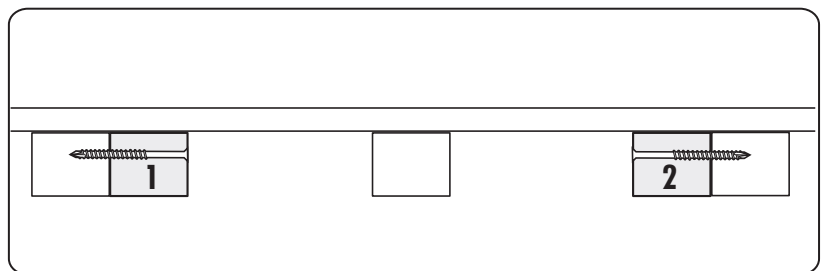
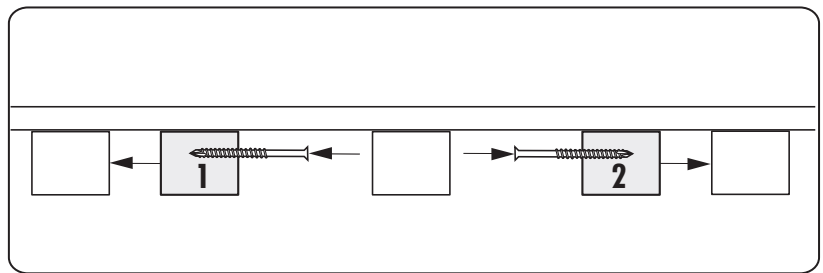
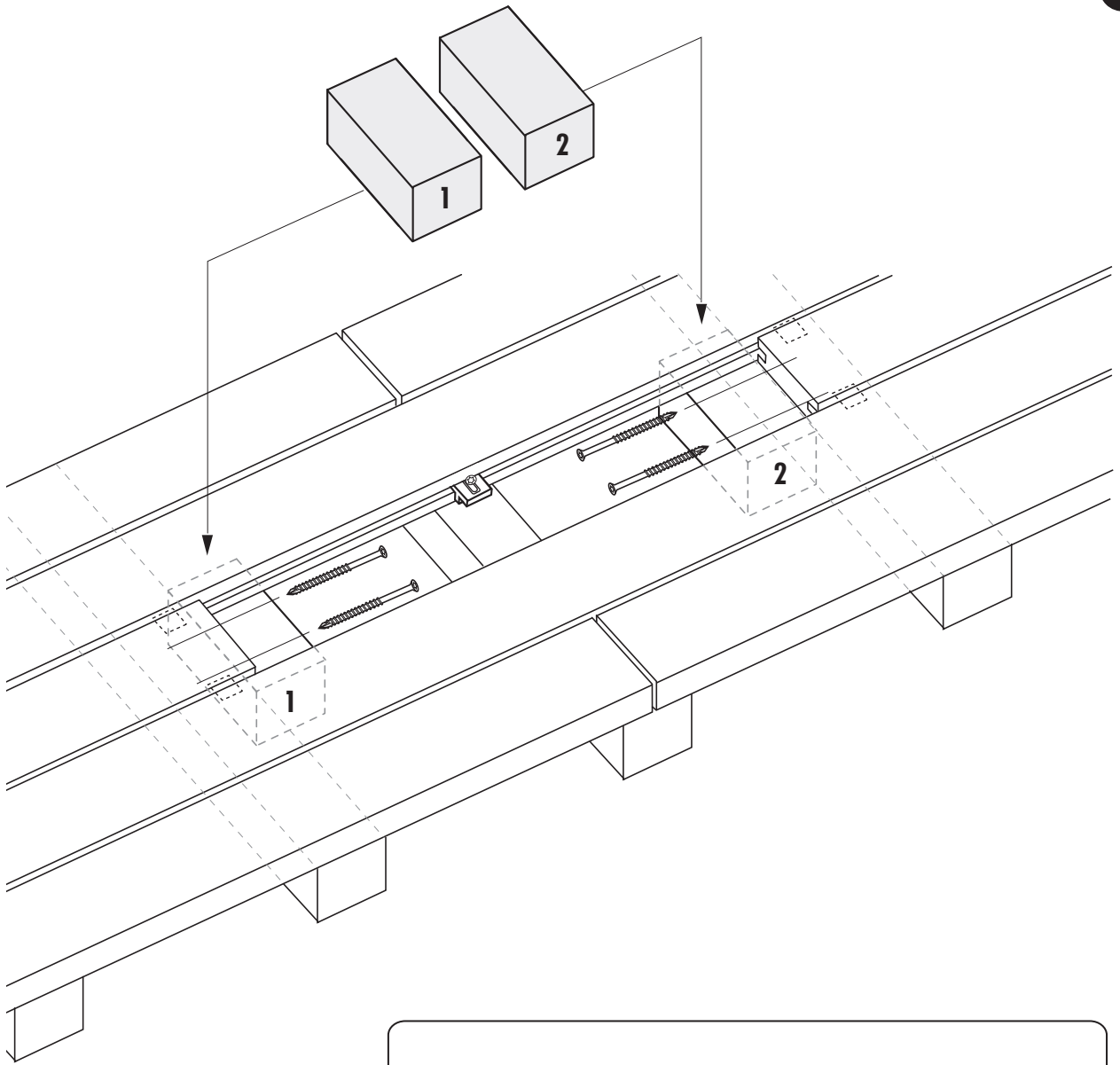

4

A

B

C

D

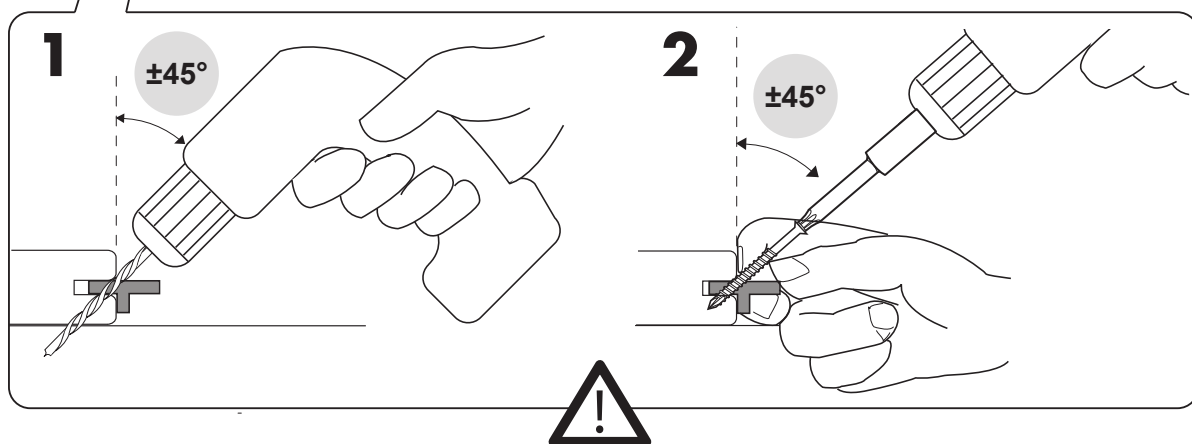
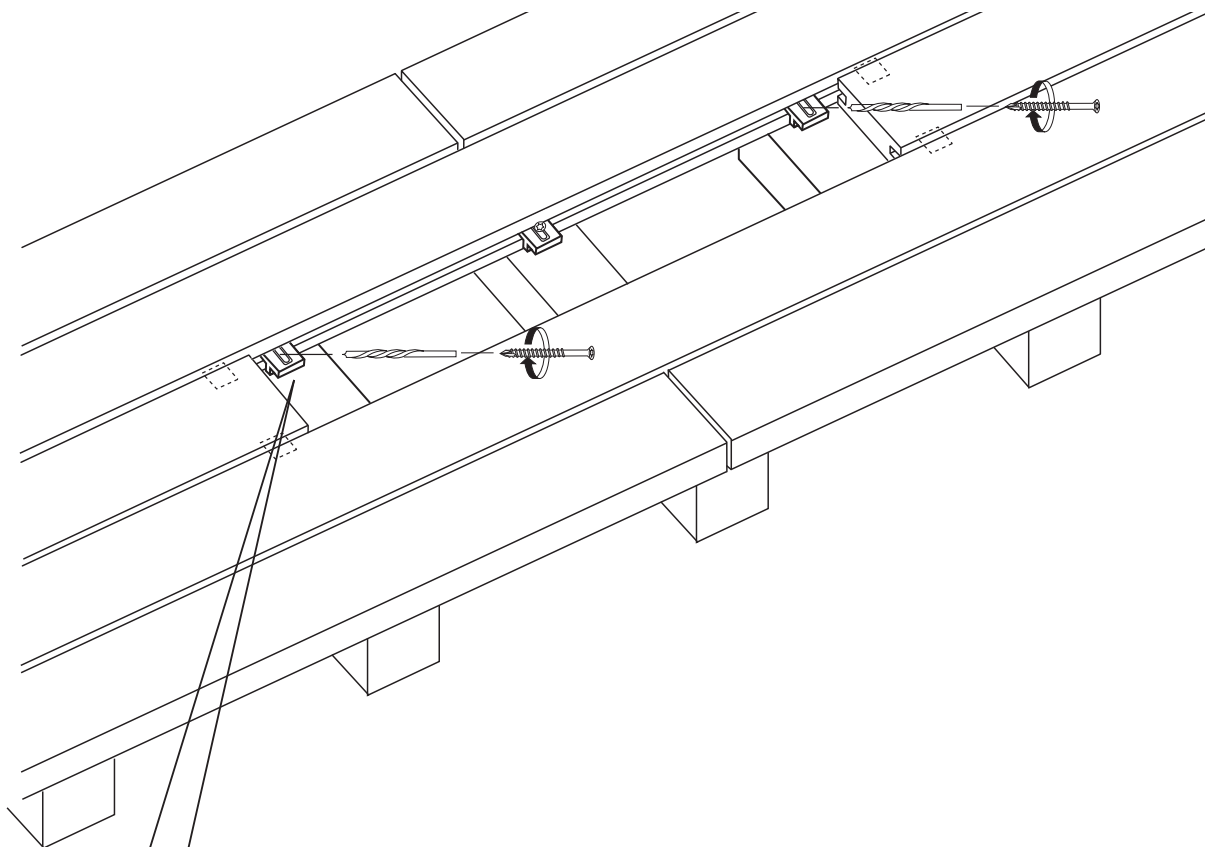

5

A

B

C

D

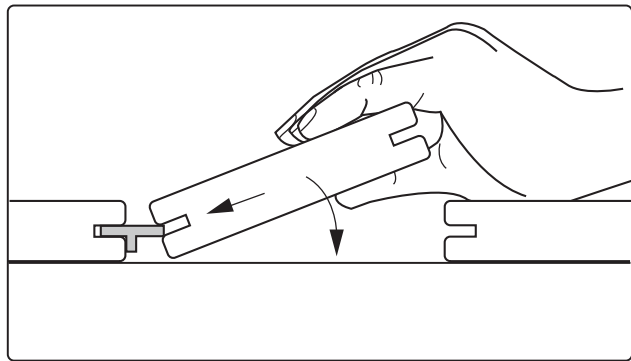
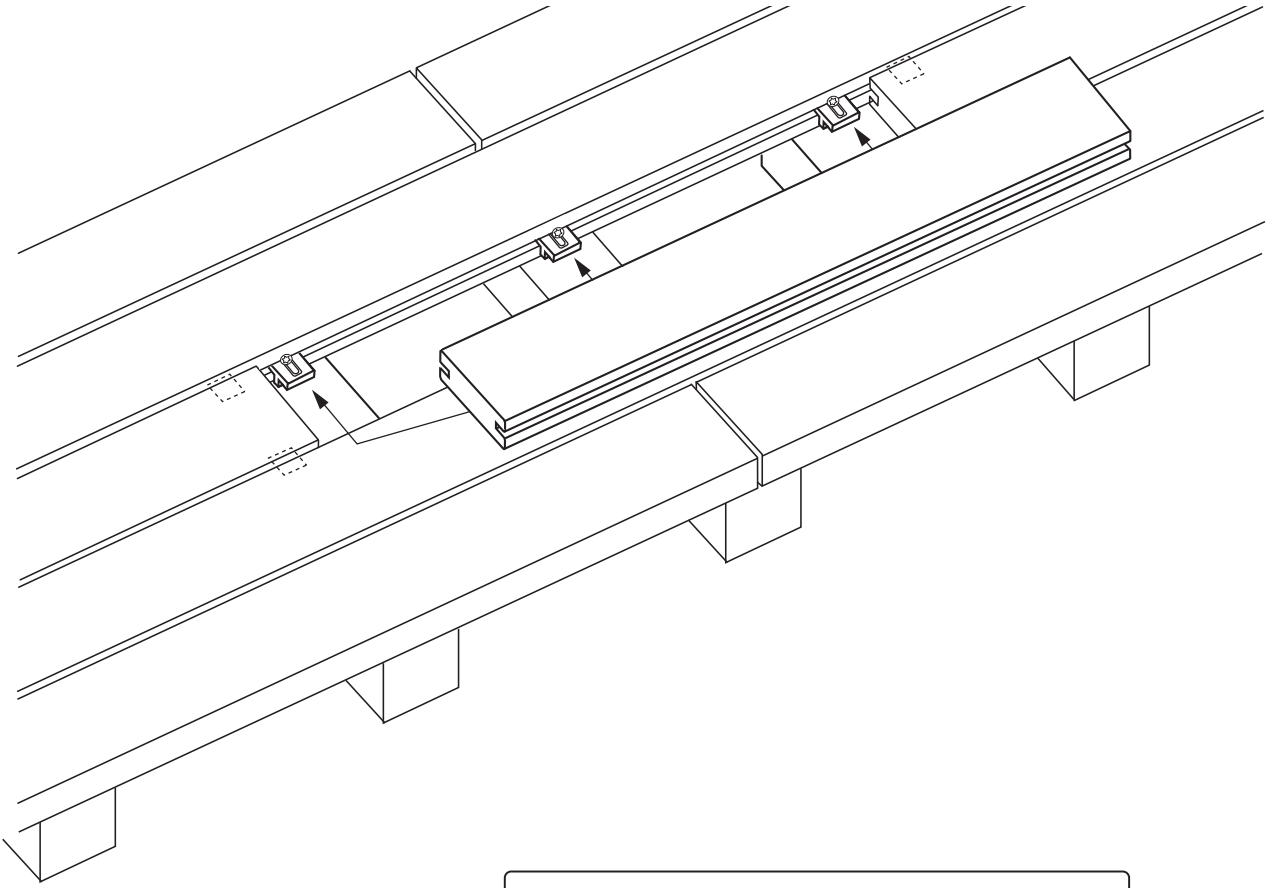

6

A

B

C

D

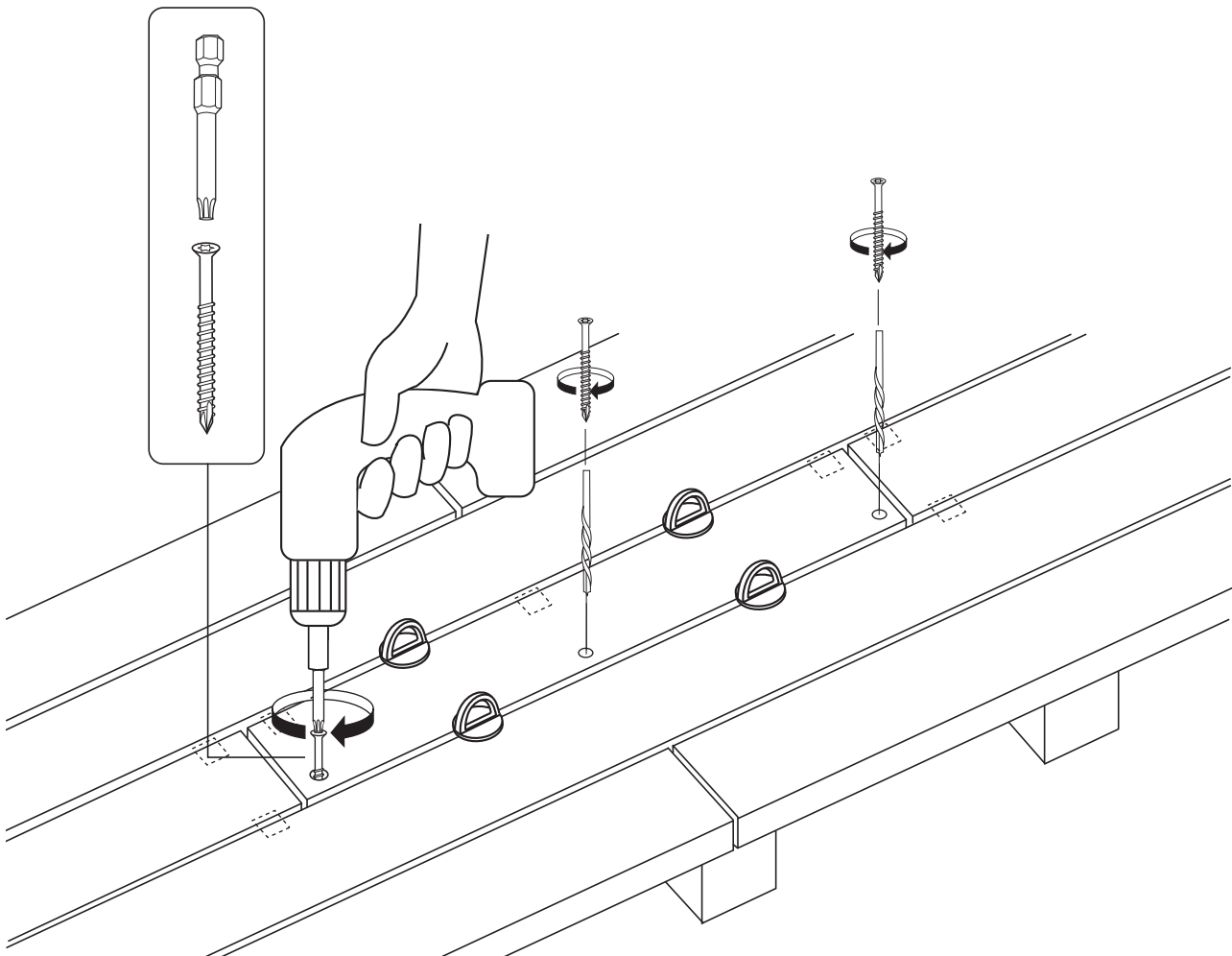
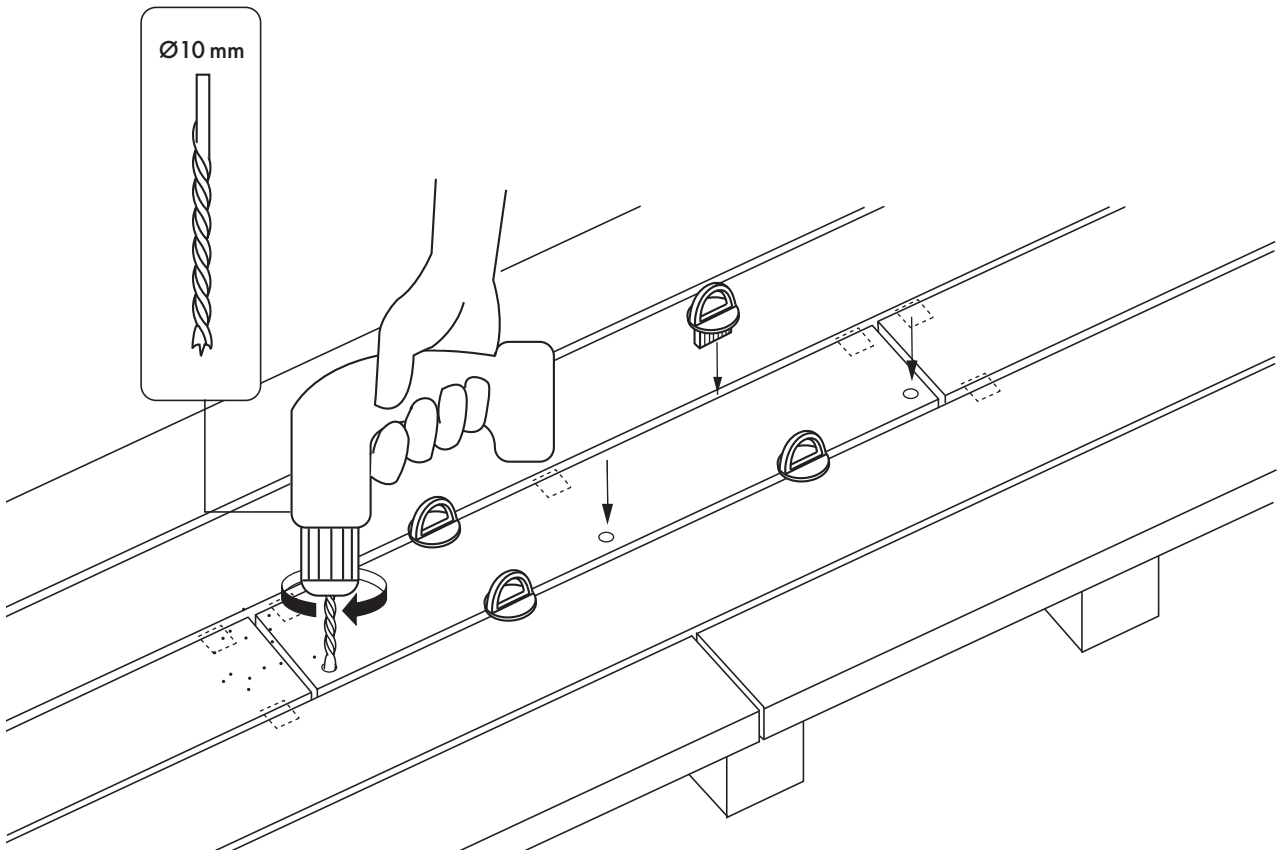

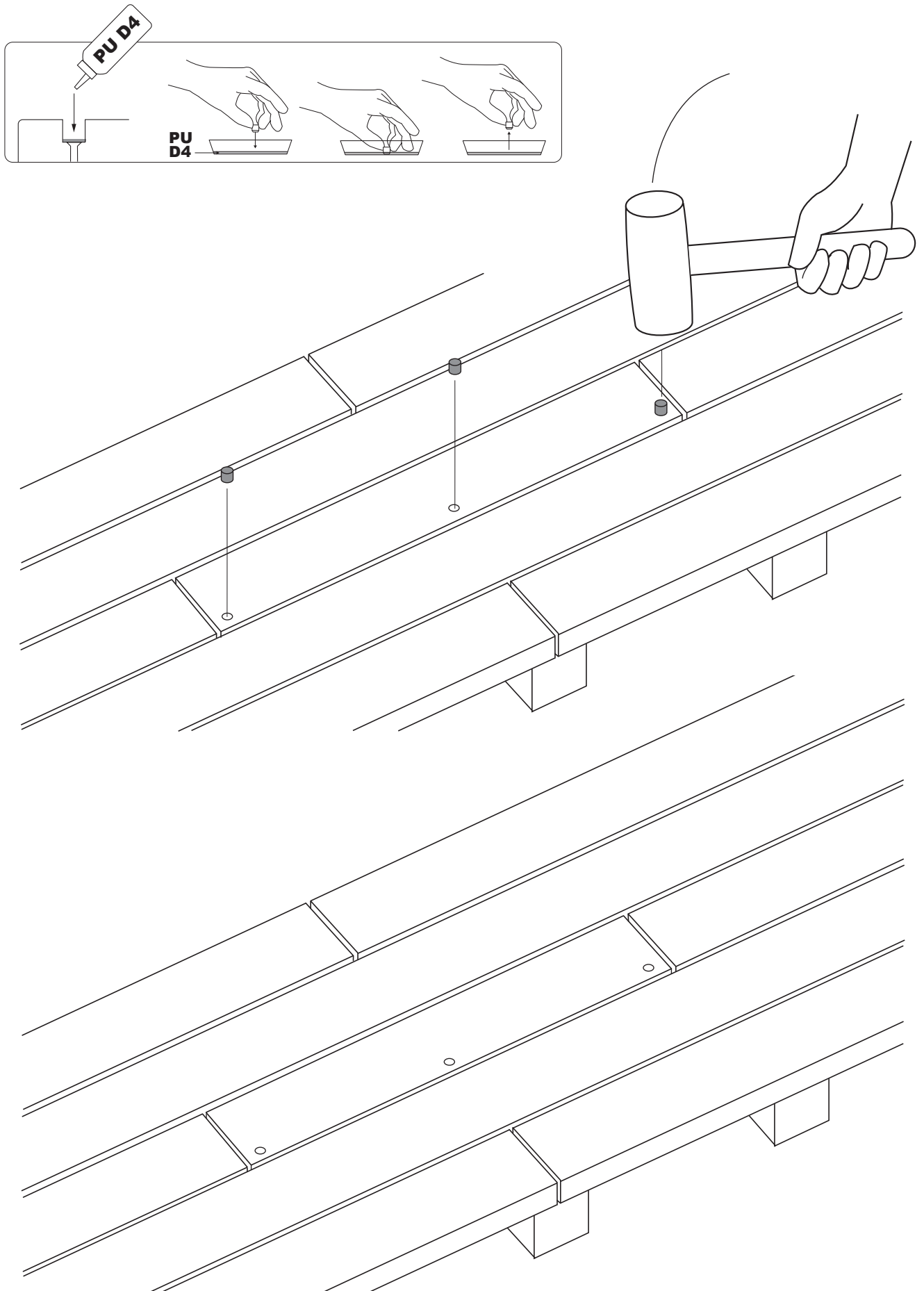

- FR** Certains éléments du contenu peuvent différer selon le pays. Le contenu de ce document n'est pas contractuel. Il peut être modifié en tout temps et sans préavis. Les dessins sont de simples illustrations qui ne constituent pas nécessairement une représentation fidèle. Nous recommandons le respect des règles et des exigences de la norme NF DTU 51.4 et NF B54-040. Qu'il s'agisse des conditions ambiantes (température, hygrométrie), des caractéristiques particulières des essences de bois utilisées, des taux d'humidité du bois au moment de sa pose, de la conception et réalisation des supports ou des travaux de mise en oeuvre eux-mêmes ou encore de l'outillage utilisé, les instructions et conseils donnés dans ce guide viennent en complément des Règles de l'Art, de la réglementation en vigueur et des fiches techniques des produits, matériaux et outillages utilisés. Tous droits réservés Archi Wood sprl.
- NO** Noe av innholdet kan variere fra land til land. Innholdet i dette dokumentet er ikke kontraktsmessig bindende. Det kan endres når som helst uten forvarsel. Tegningene er kun illustrasjoner og vil ikke nødvendigvis være en nøyaktig gjengivelse. Vi anbefaler at reglene og kravene til NF DTU 51.4 og NF B54-040 overholdes. Uansett om det gjelder omgivende forhold (temperatur, fuktighet), de spesifikke egenskapene til tresorter som brukes, fuktighetsinnholdet i treet på tidspunktet for installasjon, design og konstruksjon av støtter og installasjonsarbeider, er instruksjonene og rådene i denne veiledningen kun et tillegg til bransjens praksis, gjeldende forskrifter, produktdatabladene og materialer og verktøy som brukes. Med enerett for Archi Wood sprl.
- DA** Indhold kan variere fra land til land. Dette dokumentets indhold er ikke bindende. Indholdet kan ændres til enhver tid og uden forudgående varsel. Tegningerne er beregnet til illustration og foreviser ikke nødvendigvis en nøjagtig gengivelse. Vi anbefaler overholdelse af NF DTU 51.4's og NF B54-040's regler og krav. Uanset om det drejer sig om omgivelsesbetingelser (temperatur, luftfugtighed), de specifikke karakteristika ved den brugte træsort, træsortens fugtighedsgrad ved monteringsstiden, støtternes design og konstruktion eller monteringsarbejdet, supplerer instruktionerne og anvisningerne i denne vejledning branchepaksis, gældende bestemmelser og produktdatablade samt de anvendte materialer og værktøjer. Alle rettigheder forbeholdes Archi Wood sprl.
- FI** Sisältö saattaa vaihdella maakohtaisesti. Tässä asiakirjassa annettua tietoa ei voida pitää sitovana. Näitä tietoja voidaan muuttaa milloin tahansa ilman ennakkoilmoitusta. Piirroksista on tarkoitettu viitteellisiä, eivätkä ne vastaa välttämättä tarkasti todellista asennusta. Suosittelemme, että asennus suoritetaan NF DTU 51.4- ja NF B54-040 -standardien sääntöjen ja vaatimusten mukaisesti. Tässä asiakirjassa annettua tietoa ei ole tarkoitettu täydentämään yleisiä käytäntöjä, voimassa olevia määräyksiä ja tuotteiden teknisissä tiedoissa annettuja ohjeita, ja ne toimivat vain lisäapuna asennuksessa käytettyjen materiaalien ja työkalujen ohessa. Tämä koskee kaikkia tekijöitä, kuten ympäristöolosuhteita (lämpö ja kosteus), käytettyjen puulajien erikoisominaisuuksia, puun kosteuspuitoisuutta asennushetkellä sekä perustusten ja tukirakenteiden suunnittelua ja rakennusta ja itse asennustyötä. Kaikki oikeudet pidätetään, Archi Wood sprl.
- PL** Niekłóre elementy zestawu mogą się różnić w zależności od kraju. Treść niniejszego dokumentu ma charakter wyłącznie poglądowy. W dowolnym momencie może ona zostać zmieniona bez wcześniejszego powiadomienia. Rysunki są tylko prostymi ilustracjami i nie muszą wiernie odzwierciedlać rzeczywistości. Zalecamy przestrzeganie przepisów i wymogów określonych w normie NF DTU 51.4 i NF B54-040. Niezależnie od tego, czy chodzi o warunki atmosferyczne (temperatura, wilgotność), specyficzne właściwości używanych gatunków drewna, poziomy wilgotności drewna w chwili montażu, projekt i wykonanie wsporników, czyżności o wykonanie podczas samodzielnego montażu lub używane narzędzia, instrukcje i wskazówki podane w niniejszym przewodniku stanowią uzupełnienie ogólnie przyjętych zasad sztuki, obowiązujących przepisów i informacji podanych w kartach technicznych używanych produktów, materiałów i narzędzi. Wszelkie prawa zastrzeżone Archi Wood sprl.
- RO** Anumite elemente de conținut pot să difere în funcție de țară. Conținutul prezentului document nu are valoare contractuală. Poate fi modificat în orice moment și fără vreo notificare prealabilă în acest sens. Desenele au scop orientativ și nu sunt neapărat o reprezentare fidelă. Vă recomandăm să respectați regulile și cerințele impuse de normele NF DTU 51.4 și NF B54-040. Instrucțiunile și sfaturile oferite prin intermediul prezentului ghid vin în completarea bunelor practici, a reglementărilor în vigoare și a fișelor tehnice ale produselor, materialelor și utilajelor folosite, fie că este vorba despre condițiile de mediu (temperatură, umiditate), despre trăsăturile specifice ale speciilor de lemn utilizate, despre gradul de umiditate al lemnului la momentul montării, despre proiectarea și realizarea suporturilor, despre punerea lor în funcțiune, alături de utilajele folosite. Toate drepturile rezervate Archi Wood sprl.
- CS** Některé prvky obsahu se mohou v jednotlivých zemích lišit. Obsah tohoto dokumentu není smluvní. Může být kdykoliv změněn bez předchozího upozornění. Výkresy slouží pouze pro ilustraci a nejsou nutně přesným vyobrazením. Doporučujeme dodržovat pravidla a požadavky norem NF DTU 51.4 a NF B54-040. Pokud jde o okolní podmínky (teplota, vlhkost), specifické vlastnosti použitých dřevin, vlhkost dřeva v době instalace, návrh a zhotovení podpěr, samotné provádění prací nebo použité nářadí, pokyny a rady uvedené v této příručce jsou doplňkem ke správné technické praxi, platným předpisům a listům technických údajů použitých výrobků, materiálů a nářadí. Všechna práva vyhrazena společností Archi Wood sprl.
- SL** Določena vsebina je lahko v posameznih državah drugačna. Vsebina tega dokumenta nima pogodbenih značilnosti. Brez predhodnega obvestila se lahko kadar koli spremeni. Risbe so na voljo za predstavitve in ne predstavljajo nujno natančne slike. Priporočamo upoštevanje pravil in zahtev NF DTU 51.4 in NF B54-040. Ne glede na to, ali gre za okoljske pogoje (temperatura, vlaga), določene lastnosti uporabljene vrste lesa, vsebnost vlage v lesu ob času montaže, obliko konstrukcije podpornih elementov ali montažna dela, navodila in nasveti v tem vodilu dopolnjujejo industrijske prakse, veljavne predpise in podatke o proizvodni, kot tudi uporabljene materiale in orodje. Vse pravice pridržane, Archi Wood sprl.
- SK** Obsah sa môže v jednotlivých krajinách čiastočne líšiť. Obsah tohto dokumentu nepredstavuje žiadny zmluvný záväzok. Môže byť kedykoľvek pozmenený bez predchádzajúceho upozornenia. Ilustrácie majú informačný charakter a nemusia verne zobrazovať skutočný stav. Odporúčame dodržiavanie predpisov a požiadaviek stanovených normami NF DTU 51.4 a NF B54-040. Či už sa to týka okolitých podmienok (teplota, vlhkosť), špecifických vlastností použitého dreva, vlhkosti dreva pri inštalácii, návrhu a konštrukcie podporného rámu alebo inštalčných prác, pokyny a rady v tomto návode dopĺňujú zavedené postupy, platné nariadenia a katalógové listy výrobu, ako aj použité materiály a nástroje. Všetky práva vyhradené Archi Wood sprl.
- EL** Κάποιο περιεχόμενο μπορεί να διαφέρει από χώρα σε χώρα. Το περιεχόμενο αυτού του εγγράφου δεν είναι συμβατικό. Μπορεί να τροποποιηθεί οποτεδήποτε και χωρίς προηγούμενη ειδοποίηση. Τα σχέδια είναι απλά ενδεικτικά και δεν ουσιαστικά απεικονίζουν μια ακριβή αναπαράσταση. Συνιστάται η συμμόρφωση με τους κανόνες και τις προϋποθέσεις των NF DTU 51.4 και NF B54-040. Είτε πρόκειται για τις συνθήκες περιβάλλοντος (θερμοκρασία, υγρασία), τα ιδιαίτερα χαρακτηριστικά των ειδών ξύλου που χρησιμοποιούνται, την περιεκτικότητα σε υγρασία του ξύλου κατά τη στιγμή της εγκατάστασης, τον σχεδιασμό και την κατασκευή των στηριγμάτων ή την εργασία εγκατάστασης, οι οδηγίες και συμβουλές που δίνονται σε αυτόν τον οδηγό πρακτικών συμπληρωμένων της πρακτικής του κλάδου, τους ισχύοντες κανονισμούς και τα φύλλα δεδομένων των προϊόντων, καθώς και τα υλικά και τα εργαλεία που χρησιμοποιούνται. Με την επιφύλαξη παντός νόμιμου δικαιώματος Archi Wood sprl.